

Dell™ Dimension™ 3100/E310

Manuel du propriétaire

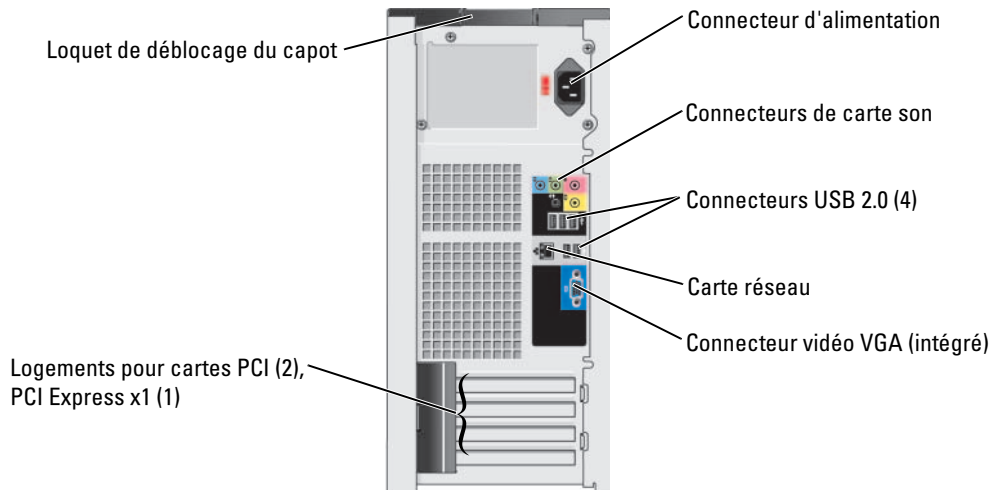
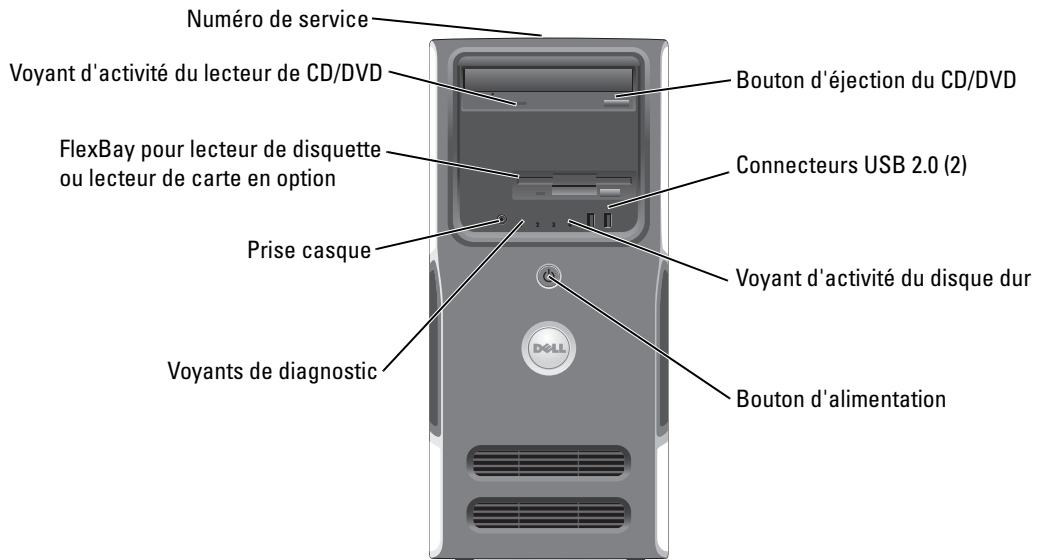

Modèle DCSM

Remarques, avis et précautions



REMARQUE : une REMARQUE indique des informations importantes qui peuvent vous aider à mieux utiliser votre ordinateur.



AVIS : un AVIS vous avertit d'un risque de dommage matériel ou de perte de données et vous indique comment éviter le problème.



PRÉCAUTION : une PRÉCAUTION indique un risque potentiel d'endommagement du matériel, de blessure corporelle ou de mort.

Si vous avez acheté un ordinateur Dell™ série n, aucune des références faites dans ce document aux systèmes d'exploitation Microsoft® Windows® n'est applicable.

Les informations contenues dans ce document peuvent être modifiées sans préavis.

© 2004–2006 Dell Inc. Tous droits réservés.

La reproduction de ce document de quelque manière que ce soit sans l'autorisation écrite de Dell Inc. est strictement interdite.

Marques utilisées dans ce document : *Dell*, le logo *DELL*, *Inspiron*, *Dell Precision*, *Dimension*, *OptiPlex*, *Latitude*, *PowerEdge*, *PowerVault*, *PowerApp*, *DellNet* et *PowerConnect* sont des marques de Dell Inc. ; *Intel* et *Pentium* sont des marques déposées de Intel Corporation ; *Microsoft*, *Windows* et *Outlook* sont des marques déposées de Microsoft Corporation.

Tous les autres noms de marques et marques commerciales utilisés dans ce document se rapportent aux sociétés propriétaires des marques et des noms de ces produits. Dell Inc. décline tout intérêt dans l'utilisation des marques déposées et des noms de marques ne lui appartenant pas.

Modèle DCSM

Septembre 2006

P/N YC413

Rev. A03

Sommaire

Obtention d'informations	9
1 Configuration et utilisation de l'ordinateur	
Configuration d'une imprimante	13
Cordon de l'imprimante	13
Branchement d'une imprimante USB	13
Connexion à Internet	14
Configuration de la connexion Internet	15
Lecture de CD et de DVD	16
Réglage du volume	17
Réglage de l'image	18
Copie de CD et de DVD	18
Comment copier un CD ou un DVD	18
Utilisation de CD et de DVD vierges	19
Astuces	20
Utilisation d'un lecteur de carte (en option)	20
Configuration d'un réseau domestique et d'entreprise	22
Connexion à une carte réseau	22
Assistant Configuration du réseau	22
Gestion de l'alimentation	23
Mode attente	23
Mode mise en veille prolongée	23
Propriétés de la gestion d'alimentation	24

À propos des configurations RAID	26
Utilisation d'une configuration RAID avec des mots de passe d'accès aux disques durs.	26
Configuration RAID de niveau 1	26
Activation de la configuration RAID sur l'ordinateur.	27
Activation du mode RAID sur l'ordinateur	27
Configuration du mode RAID à l'aide de l'utilitaire Intel® RAID Option ROM	28
Configuration du mode RAID à l'aide de Intel Matrix Storage Manager.	29
Hyper-Threading	31

2 Résolution des incidents

Conseils de dépannage	33
Problèmes liés à la pile	33
Problèmes liés aux lecteurs	34
Problèmes liés aux lecteurs de CD et de DVD	34
Problèmes liés aux disques durs	35
Problèmes liés à la messagerie, au modem et à Internet	35
Messages d'erreur	37
Problèmes liés au lecteur de carte	38
Problèmes liés au clavier	38
Problèmes et blocages d'origine logicielle	39
L'ordinateur ne démarre pas	39
L'ordinateur ne répond plus	39
Un programme ne répond plus	39
Un programme se bloque continuellement.	40
Un programme a été conçu pour une version précédente de Windows	40
Un écran bleu s'affiche.	40
Autres problèmes logiciels.	40
Problèmes de mémoire	41
Problèmes liés à la souris	42
Problèmes liés au réseau	43

Problèmes liés à l'alimentation	43
Problèmes liés aux imprimantes	45
Problèmes liés au scanner	46
Problèmes liés au son et aux haut-parleurs	47
Les haut-parleurs n'émettent aucun son.	47
Les écouteurs n'émettent aucun son.	48
Problèmes liés à l'affichage et au moniteur	48
L'écran est vide	48
L'écran est difficilement lisible	49

3 Dépannage avancé

Voyants de diagnostic	51
Diagnostics Dell	54
Menu principal des Diagnostics Dell	55
Informations sur les pilotes	56
Qu'est-ce qu'un pilote ?	56
Identification des pilotes	56
Réinstallation des pilotes.	57
Résolution d'incompatibilités logicielles et matérielles	58
Restauration du système d'exploitation	58
Utilisation de la fonction Restauration du système Microsoft® Windows® XP	58
Utilisation de Dell™ PC Restore de Symantec	60
Suppression de Dell PC Restore	61

4 Retrait et installation de composants

Avant de commencer	63
Outils recommandés	63
Mise hors tension de l'ordinateur	63
Avant d'intervenir à l'intérieur de votre ordinateur	64
Vue avant de l'ordinateur	65
Vue arrière de l'ordinateur	67

Retrait du capot de l'ordinateur	68
Vue interne de l'ordinateur	70
Composants de la carte système	71
Mémoire	72
Présentation des modules de mémoire DDR2	72
Installation d'un module de mémoire.	73
Retrait d'un module de mémoire	74
Cartes	75
Panneau des lecteurs	80
Retrait du panneau des lecteurs	80
Retrait du cache du panneau des lecteurs.	81
Remise en place du cache du panneau des lecteurs	81
Remise en place du panneau des lecteurs.	82
Lecteurs	83
Adressage de lecteur IDE.	84
Connexion des câbles de lecteurs	84
Connecteurs d'interface de lecteurs	84
Connecteur du câble d'alimentation	85
Connexion et déconnexion de câbles de lecteurs	85
Disque dur	86
Retrait d'un disque dur	86
Installation d'un disque dur.	87
Ajout d'un second disque dur (en option)	89
Lecteur de disquette	90
Retrait d'un lecteur de disquette	90
Installation d'un lecteur de disquette	91
Lecteur de carte	93
Retrait d'un lecteur de carte	93
Installation d'un lecteur de carte	95
Lecteur de CD/DVD	97
Retrait d'un lecteur de CD/DVD.	97
Installation d'un lecteur de CD/DVD	99

Pile	101
Remplacement de la pile	101
Remise en place du capot de l'ordinateur	102
5 Annexe	
Spécifications	103
Configuration du système	107
Présentation	107
Accès au programme de configuration du système	107
Options du programme de configuration du système	109
Boot Sequence (Séquence d'amorçage).	113
Effacement des mots de passe oubliés	115
Effacement des paramètres CMOS	116
Entretien de l'ordinateur	116
Ordinateur, clavier et moniteur	116
Souris	117
Lecteur de disquette	117
CD et DVD	117
Règles de support technique de Dell (États-Unis uniquement)	118
Définition des périphériques et logiciels installés par Dell	118
Définition des périphériques et logiciels tiers	119
Règlementations de la FCC (États-Unis uniquement)	119
Classe A	119
Classe B	120
Informations d'identification de la FCC	120
Contacteur Dell	120
Index	139

Obtention d'informations

 **REMARQUE** : certaines fonctions ou supports sont fournis en option et ne sont livrés pas avec l'ordinateur. Leur disponibilité varie également d'un pays à l'autre.

 **REMARQUE** : des informations complémentaires peuvent être fournies avec l'ordinateur.

Que recherchez-vous ?	Élément à consulter
<ul style="list-style-type: none">• Des informations sur la garantie• Les termes et conditions (État-Unis uniquement)• Des consignes de sécurité• Des informations sur la réglementation• Des informations sur l'ergonomie• contrat de licence utilisateur final	<p data-bbox="725 439 1125 465">Guide d'informations sur le produit Dell™</p>  <p data-bbox="725 786 968 812">Schéma de configuration</p>

• Comment configurer mon ordinateur

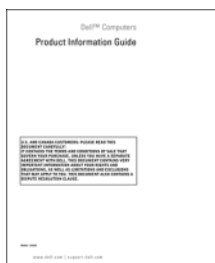

• Schéma de configuration

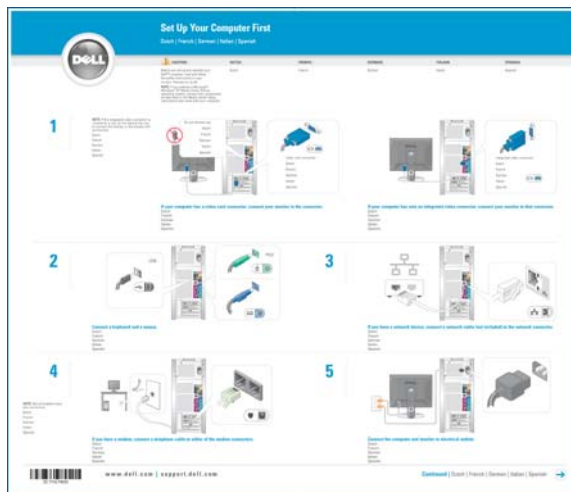

Que recherchez-vous ?

- Le numéro de service et code de service express
- L'étiquette de licence Microsoft Windows

Élément à consulter

Numéro de service et licence Microsoft® Windows®

Ces étiquettes sont situées sur votre ordinateur.

- Utilisez le numéro de service pour identifier l'ordinateur lorsque vous vous rendez sur le site support.dell.com ou lors d'une demande d'assistance.
- Entrez le code de service express pour faciliter l'acheminement de votre appel lorsque vous contactez le support technique.



-
- Des solutions : conseils et astuces de dépannage, articles de techniciens et cours en ligne, questions fréquemment posées
 - Des forum clients : discussions en ligne avec d'autres clients Dell
 - Des mises à niveau : informations de mise à niveau pour des composants tels que la mémoire, le disque dur et le système d'exploitation
 - Le service clientèle : coordonnées des contacts, état des appels au service clientèle et des commandes, informations sur la garantie et les réparations
 - Le service et support : état des appels au service clientèle et historique du support, contrat de service, discussions en ligne avec le support technique
 - Des références : documentation, informations détaillées sur la configuration de l'ordinateur, spécifications et livres blancs
 - Des fichiers à télécharger : pilotes certifiés, correctifs et mises à jour logicielles

Site Dell de support : support.dell.com

REMARQUE : sélectionnez votre pays pour afficher le site de support approprié.

REMARQUE : les entreprises, administrations et organismes d'enseignement peuvent également utiliser le site Web personnalisé Dell Premier Support, accessible à l'adresse premier.support.dell.com.

Que recherchez-vous ?	Élément à consulter
<ul style="list-style-type: none"> • Desktop System Software (DSS) : si vous réinstallez le système d'exploitation, vous devez également réinstaller l'utilitaire DSS. Ce dernier fournit des mises à jour critiques pour le système d'exploitation et des fonctions assurant la prise en charge des lecteurs de disquette USB Dell™ 3,5 pouces, des processeurs Intel® Pentium®M, des lecteurs optiques et des périphériques USB. Il est nécessaire au bon fonctionnement du système, car il détecte automatiquement l'ordinateur et son système d'exploitation, et permet d'installer les mises à jour qui correspondent à votre configuration. 	<p>Pour télécharger Desktop System Software :</p> <ol style="list-style-type: none"> 1 Visitez le site support.dell.com et cliquez sur Downloads (Téléchargements). 2 Entrez votre numéro de service ou le modèle du produit. 3 Dans le menu déroulant Download Category (Catégorie de téléchargement), cliquez sur All (Toutes). 4 Sélectionnez le système d'exploitation et la langue utilisée, puis cliquez sur Submit (Soumettre). 5 Sous Select a Device (Sélectionnez un périphérique), parcourez la liste jusqu'à System and Configuration Utilities (Utilitaires système et de configuration), puis cliquez sur Dell Desktop System Software (Logiciel Dell DSS).
<ul style="list-style-type: none"> • Comment utiliser Windows XP • Comment utiliser programmes et fichiers • Comment personnaliser mon bureau 	<p>Centre d'aide et de support de Windows</p> <ol style="list-style-type: none"> 1 Cliquez sur Démarrer, puis sur Aide et support. 2 Tapez un mot ou une phrase décrivant votre problème et cliquez sur l'icône en forme de flèche. 3 Cliquez sur la rubrique décrivant le problème. 4 Suivez les instructions affichées.

Configuration et utilisation de l'ordinateur

Configuration d'une imprimante

 **AVIS** : terminez la configuration du système d'exploitation avant de connecter une imprimante à l'ordinateur.

Voir la documentation fournie avec l'imprimante pour obtenir des informations sur les opérations suivantes :

- Obtention et installation de pilotes à jour
- Connexion de l'imprimante à l'ordinateur
- Chargement du papier et installation de la cartouche de toner ou d'encre
- Demande d'assistance auprès du fabricant de l'imprimante

Cordon de l'imprimante

L'imprimante se connecte à l'ordinateur avec un cordon USB. Il est possible que l'imprimante soit livrée sans ce cordon. Si vous achetez ce dernier séparément, assurez-vous qu'il est compatible avec votre imprimante. Si vous avez commandé un cordon au moment de l'achat de votre ordinateur, il est possible qu'il soit livré avec ce dernier.

Branchement d'une imprimante USB

 **REMARQUE** : vous pouvez connecter des périphériques USB pendant que l'ordinateur est sous tension.

- 1 Configurez le système d'exploitation, si ce n'est déjà fait.
- 2 Installez le pilote d'imprimante, si nécessaire. Consultez la documentation livrée avec l'imprimante.
- 3 Branchez le cordon USB de l'imprimante sur les connecteurs USB de l'ordinateur et de l'imprimante. Les connecteurs ne peuvent s'insérer que dans un seul sens.

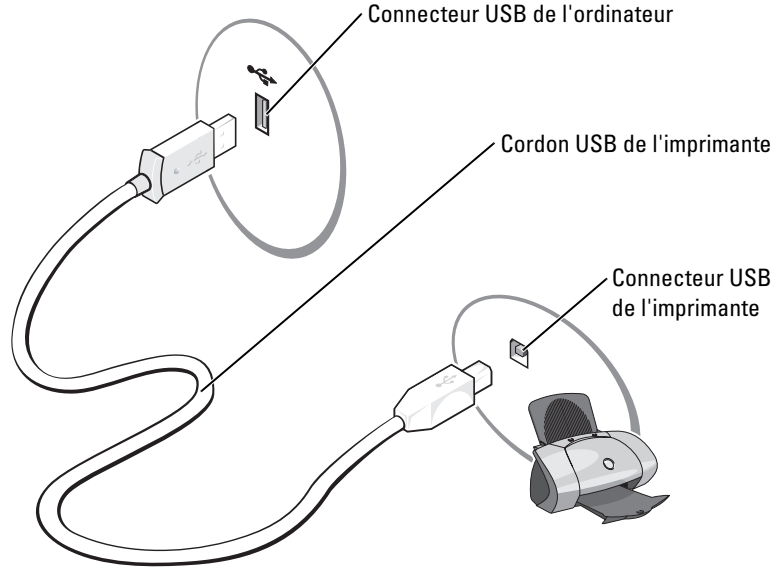

Connexion à Internet

REMARQUE : les fournisseurs de services Internet (ISP) et leurs offres varient selon les pays.

Pour vous connecter à Internet, vous devez disposer d'un modem ou d'une connexion réseau et d'un fournisseur de services Internet (ISP), tel que AOL ou MSN. Votre fournisseur de services Internet vous proposera une ou plusieurs des options de connexion Internet suivantes :

- Connexions d'accès à distance offrant un accès Internet par l'intermédiaire d'une ligne téléphonique. Ces connexions sont beaucoup plus lentes que les connexions DSL ou modem par câble.
- Connexions DSL offrant un accès haut débit par l'intermédiaire d'une ligne téléphonique existante. Avec une connexion DSL, vous pouvez accéder à Internet et utiliser votre téléphone sur la même ligne simultanément.
- Connexions modem par câble offrant un accès haut débit par l'intermédiaire de la télévision câblée.

Si vous utilisez une connexion d'accès à distance, branchez un cordon téléphonique sur le connecteur du modem de l'ordinateur et sur la prise téléphonique murale avant de configurer la connexion Internet. Si vous utilisez une connexion DSL ou modem par câble, contactez votre fournisseur de services Internet pour obtenir les instructions de configuration.

Configuration de la connexion Internet

Pour configurer une connexion AOL ou MSN :

- 1 Enregistrez et quittez toutes les applications et les fichiers ouverts.
- 2 Double-cliquez sur l'icône **MSN Explorer** ou **AOL** sur le bureau Microsoft® Windows®.
- 3 Suivez les instructions qui s'affichent pour terminer la configuration.

Si vous ne disposez pas de l'icône **MSN Explorer** ou **AOL** sur votre bureau ou si vous souhaitez configurer une connexion Internet avec un autre fournisseur de services Internet :

- 1 Enregistrez et quittez toutes les applications et les fichiers ouverts.
- 2 Cliquez sur le bouton **Démarrer**, puis sur **Internet Explorer**.
L'**Assistant Nouvelle Connexion Internet** s'affiche.
- 3 Cliquez sur **Connexion à Internet**.
- 4 Dans la fenêtre suivante, cliquez sur l'option appropriée :
 - Si vous n'avez pas de fournisseur de services Internet et souhaitez en sélectionner un, cliquez sur **Choisir dans une liste de fournisseurs de services Internet**.
 - Si vous avez déjà reçu les informations de configuration de votre fournisseur de services Internet, mais pas le CD de configuration, cliquez sur **Configurer ma connexion manuellement**.
 - Si vous avez un CD, cliquez sur **Utiliser le CD fourni par mon fournisseur de services Internet**.
- 5 Cliquez sur **Suivant**.

Si vous avez sélectionné **Configurer ma connexion manuellement**, passez à l'étape 6.
Sinon, suivez les instructions qui s'affichent pour terminer la configuration.



REMARQUE : si vous ne savez pas quel type de connexion sélectionner, contactez votre fournisseur de services Internet.

- 6 Cliquez sur l'option appropriée sous **Comment voulez-vous vous connecter à Internet**, puis cliquez sur **Suivant**.
- 7 Utilisez les informations qui vous ont été données par votre fournisseur de services Internet pour terminer la configuration.

En cas de problèmes de connexion, voir "Problèmes liés à la messagerie, au modem et à Internet", page 35. Si vous ne pouvez pas vous connecter à Internet alors que vous l'avez déjà fait auparavant, il est possible que le fournisseur de services Internet subisse une interruption de services. Contactez-le pour vérifier l'état des services ou essayez de vous connecter ultérieurement.

Lecture de CD et de DVD

➔ **AVIS** : n'appuyez pas sur le plateau du lecteur de CD ou de DVD lorsque vous l'ouvrez ou le fermez. Laissez le plateau fermé lorsque vous n'utilisez pas le lecteur.

➔ **AVIS** : ne déplacez pas l'ordinateur pendant la lecture de CD ou de DVD.

- 1 Appuyez sur le bouton d'éjection se trouvant sur le devant du lecteur.
- 2 Placez le disque au centre du plateau, étiquette vers le haut.











- 3 Appuyez de nouveau sur le bouton d'éjection ou poussez le plateau délicatement.











Pour formater des CD et y enregistrer des données, créer des CD de musique, ou pour savoir comment copier des CD, utilisez le logiciel de gravage livré avec votre ordinateur.

 **REMARQUE** : assurez-vous d'être en règle avec les lois relatives aux droits d'auteur lorsque vous créez des CD.

Tout lecteur de CD possède les boutons suivants :

	Lecture
	Défilement arrière dans la plage en cours
	Pause
	Défilement avant dans la plage en cours
	Arrêt
	Plage précédente
	Éjection
	Plage suivante

Tout lecteur de DVD possède les boutons suivants :

	Arrêt
	Redémarrage du chapitre en cours
	Lecture
	Avance rapide
	Pause
	Retour rapide
	Avance image par image en mode Pause
	Passage au titre ou au chapitre suivant
	Lecture du titre ou du chapitre en cours en continu
	Retour au titre ou au chapitre précédent
	Éjection

Pour plus d'informations sur la lecture de CD ou de DVD, cliquez sur **Aide** dans l'interface du lecteur (si cette fonction est disponible).

Réglage du volume

 **REMARQUE** : si les haut-parleurs sont mis en sourdine, vous ne pouvez pas entendre le son du CD ou du DVD.

- 1 Cliquez sur **Démarrer, Tous les programmes → Accessoires → Divertissement**, puis sélectionnez **Contrôle du volume**.
- 2 Dans la fenêtre **Contrôle du volume**, cliquez sur la barre située dans la colonne du même nom et faites-la glisser vers le haut ou vers le bas afin de monter ou de baisser le volume.

Pour plus d'informations sur les options de contrôle du volume, cliquez sur **Aide** dans la fenêtre **Contrôle du volume**.

Réglage de l'image

Si un message d'erreur vous informe que la résolution et le nombre de couleurs en cours utilisent trop de mémoire et empêchent la lecture du DVD, réglez les propriétés d'affichage comme suit :

- 1 Cliquez sur **Démarrer**, puis sur **Panneau de configuration**.
- 2 Sous **Choisissez une catégorie**, cliquez sur **Apparence et thèmes**.
- 3 Sous **Choisissez une tâche**, cliquez sur **Modifier la résolution de l'écran**.
- 4 Dans la fenêtre **Propriétés d'affichage**, cliquez sur la barre **Résolution de l'écran** et faites-la glisser pour définir une résolution de **800 x 600 pixels**.
- 5 Cliquez sur le menu déroulant sous **Qualité couleur**, puis cliquez sur **Moyen 16 bits**.
- 6 Cliquez sur **OK**.

Copie de CD et de DVD

 **REMARQUE** : lorsque vous créez des CD ou des DVD, veillez à ne pas enfreindre les lois relatives aux droits d'auteur.

Cette section concerne uniquement les ordinateurs équipés d'un lecteur CD-RW, DVD+/-RW ou CD-RW/DVD combiné.

 **REMARQUE** : les types de lecteurs de CD ou de DVD proposés par Dell peuvent varier d'un pays à l'autre.

Les instructions suivantes indiquent comment créer une copie conforme d'un CD ou d'un DVD. Vous pouvez aussi utiliser Sonic DigitalMedia pour d'autres opérations, par exemple pour créer des CD de musique à partir de fichiers audio enregistrés sur votre ordinateur, ou encore pour sauvegarder des données importantes. Pour obtenir de l'aide, ouvrez Sonic DigitalMedia et cliquez sur le point d'interrogation en haut à droite de la fenêtre.

Comment copier un CD ou un DVD

 **REMARQUE** : les lecteurs combinés CD-RW/DVD ne permettent pas de graver les DVD. Si vous disposez d'un lecteur de ce type et si vous avez des problèmes d'enregistrement, recherchez tout d'abord les correctifs logiciels disponibles sur le site de support de Sonic, à l'adresse www.sonic.com.

Les graveurs de DVD installés sur les ordinateurs Dell™ peuvent lire et graver les DVD+/-R, DVD+/-RW et DVD+R DL (double couche), mais ils ne peuvent pas lire les DVD-RAM et les DVD-R DL ni y graver des données.

 **REMARQUE** : la plupart des DVD commercialisés sont protégés et ne peuvent pas être copiés à l'aide de Sonic DigitalMedia.

- 1 Cliquez sur le bouton **Démarrer**, pointez sur **Tous les programmes** → **Sonic** → **DigitalMedia Projects** (Projets DigitalMedia), puis cliquez sur **Copy** (Copier).
- 2 Sur l'onglet **Copy**, cliquez sur **Disc Copy** (Copier un disque).

3 Pour copier le CD ou le DVD :

- Si vous disposez d'un seul lecteur de CD ou de DVD, vérifiez que les paramètres sont corrects et cliquez sur le bouton **Disc Copy** (Copier un disque). L'ordinateur lit le CD ou le DVD source et copie les données dans un dossier temporaire sur le disque dur.

Lorsque vous y êtes invité, insérez un CD ou un DVD vierge dans le lecteur, puis cliquez sur **OK**.

- Si vous disposez de deux lecteurs de CD ou de DVD, sélectionnez celui dans lequel vous avez inséré votre CD ou DVD source et cliquez sur le bouton **Disc Copy** (Copier un disque). L'ordinateur copie les données du CD ou du DVD source sur le support vierge.

Une fois la copie terminée, le CD ou le DVD gravé s'éjecte automatiquement.

Utilisation de CD et de DVD vierges

Les graveurs de CD-RW ne peuvent graver des données que sur les CD inscriptibles (y compris les CD-RW haute vitesse) tandis que les graveurs de DVD peuvent écrire à la fois sur les CD et sur les DVD.

Utilisez des disques CD-R pour enregistrer de la musique ou pour stocker de façon permanente des fichiers de données. Les CD-R ne sont pas réinscriptibles (reportez-vous à la documentation Sonic pour plus d'informations). Si vous souhaitez supprimer ou mettre à jour les données stockées sur le support, utilisez des CD-RW.

Des DVD +/-R vierges peuvent être utilisés pour stocker de façon permanente de grandes quantités de données. Une fois le DVD +/-R créé, vous ne pouvez pas y graver de nouveau des données s'il a été "finalisé" lors de la dernière étape du processus de création du disque. Pour pouvoir ensuite supprimer ou mettre à jour les données stockées sur le support, vous devez utiliser des DVD +/-RW.

Graveurs de CD

Type de support	Lecture	Écriture	Ré-écriture
CD-R	Oui	Oui	Non
CD-RW	Oui	Oui	Oui

Graveurs de DVD

Type de support	Lecture	Écriture	Ré-écriture
CD-R	Oui	Oui	Non
CD-RW	Oui	Oui	Oui
DVD+R	Oui	Oui	Non
DVD-R	Oui	Oui	Non
DVD+RW	Oui	Oui	Oui

Type de support	Lecture	Écriture	Ré-écriture
DVD-RW	Oui	Oui	Oui
DVD+R DL	Oui	Oui	Non
DVD-R DL	Possible	Non	Non
DVD-RAM	Possible	Non	Non

Astuces

- Après avoir démarré Sonic DigitalMedia et ouvert un projet DigitalMedia, vous pouvez utiliser l'Explorateur Microsoft® Windows® pour glisser-déplacer des fichiers sur un CD-R ou un CD-RW.
- Pour graver des CD de musique que vous souhaitez écouter sur une chaîne stéréo, vous devez utiliser des CD-R. La plupart des chaînes stéréo ou des autoradios ne lisent pas les CD-RW.
- Vous ne pouvez pas créer de DVD audio avec Sonic DigitalMedia.
- Les fichiers de musique MP3 ne peuvent être lus que sur des lecteurs MP3 ou sur des ordinateurs qui disposent d'un logiciel de lecture de MP3.
- Les lecteurs de DVD vendus avec des systèmes audio grand public ne lisent pas tous les formats de DVD disponibles. Pour obtenir la liste des formats pris en charge par votre lecteur de DVD, reportez-vous à sa documentation ou prenez contact avec son constructeur.
- Ne gravez pas un CD-R ou un CD-RW vierge à sa capacité maximale ; par exemple, ne copiez pas un fichier de 650 Mo sur un disque vierge de 650 Mo. Le lecteur doit disposer de 1 ou 2 Mo sur le CD pour finaliser l'enregistrement.
- Utilisez un CD-RW vierge pour vous familiariser avec les techniques d'enregistrement. Si vous faites une erreur, vous pouvez effacer les données du CD-RW et recommencer. Vous pouvez également utiliser des CD-RW pour tester les projets de musique avant de les enregistrer définitivement sur un CD-R.
- Pour plus d'informations, visitez le site Web de Sonic à l'adresse www.sonic.com.

Utilisation d'un lecteur de carte (en option)

Vous pouvez utiliser le lecteur de carte pour transférer des données directement sur votre ordinateur.

Ce lecteur prend en charge les types de mémoire suivants :

- Carte xD-Picture
- SmartMedia (SMC)
- CompactFlash Type I et II (CF I/II)
- Carte MicroDrive

- Carte SecureDigital (SD)
- Carte MMC (MultiMediaCard)
- Memory Stick (MS/MS Pro)

Pour plus d'informations sur l'installation d'un lecteur de carte, voir "Installation d'un lecteur de carte", page 95.

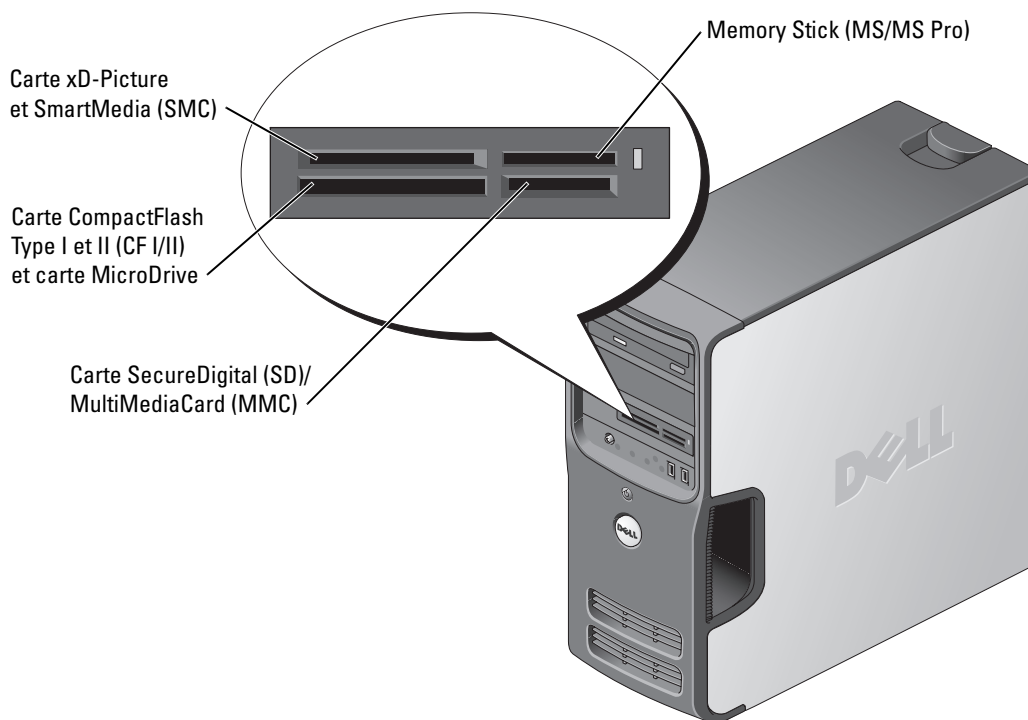

Pour utiliser le lecteur de carte :

- 1** Vérifiez le support ou la carte pour déterminer le sens d'insertion approprié.
- 2** Faites glisser le support ou la carte dans l'emplacement approprié jusqu'à ce qu'il soit complètement installé dans le connecteur.

Si vous sentez une résistance, ne forcez pas. Vérifiez l'orientation de la carte, puis réessayez.

Configuration d'un réseau domestique et d'entreprise

Connexion à une carte réseau

- ➔ **AVIS** : branchez le câble réseau sur le connecteur de carte réseau de l'ordinateur et non sur le connecteur de modem.
 - ➔ **AVIS** : ne branchez jamais de câble réseau dans une prise téléphonique murale.
- 1 Branchez le câble réseau sur le connecteur de carte réseau situé à l'arrière de votre ordinateur. Insérez le câble jusqu'à ce qu'il s'enclenche, puis tirez-le doucement pour vous assurer qu'il est bien fixé.
 - 2 Branchez l'autre extrémité du câble réseau sur un périphérique réseau.

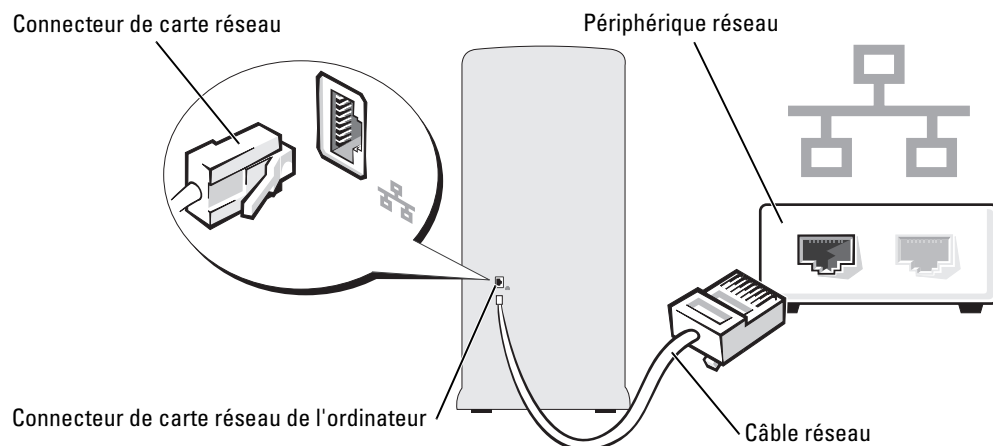

Assistant Configuration du réseau

Le système d'exploitation Microsoft® Windows® XP dispose d'un Assistant Configuration du réseau qui vous guide dans les procédures permettant de mettre en place le partage de fichiers, d'imprimantes ou d'une connexion Internet entre différents ordinateurs d'un réseau familial ou d'une petite entreprise.

- 1 Cliquez sur **Démarrer**, pointez sur **Tous les programmes** → **Accessoires** → **Communications**, puis sélectionnez **Assistant Configuration du réseau**.
- 2 Dans l'écran d'accueil, cliquez sur **Suivant**.
- 3 Cliquez sur **Liste de vérification pour la création d'un réseau**.

 **REMARQUE** : la sélection de la méthode de connexion **Cet ordinateur se connecte directement à Internet** active le pare-feu intégré à Windows XP.

- 4 Terminez les vérifications et préparations requises.
- 5 Revenez à l'Assistant Configuration du réseau et suivez les instructions qui s'affichent à l'écran.

Gestion de l'alimentation

Les fonctions de gestion d'alimentation de Microsoft® Windows® XP permettent de réduire la consommation d'électricité de l'ordinateur lorsqu'il est allumé mais que vous ne l'utilisez pas. Vous pouvez réduire la consommation du moniteur ou du disque dur, ou encore utiliser les modes Attente ou Mise en veille prolongée pour réduire la consommation électrique au niveau du système. Lorsque l'ordinateur quitte un mode économie d'énergie, le bureau Windows retrouve l'état dans lequel il se trouvait avant le passage en mode économie d'énergie.



REMARQUE : Windows XP Professionnel présente des fonctionnalités de sécurité et de mise en réseau qui ne sont pas disponibles sous Windows XP Édition familiale. Lorsqu'un ordinateur sous Windows XP Professionnel est connecté à un réseau, diverses options supplémentaires relatives à la sécurité et à la mise en réseau apparaissent dans certaines fenêtres.

Mode attente

Le mode attente économise l'énergie en désactivant le moniteur et le disque dur au terme d'un délai prédéfini. Lorsque vous quittez ce mode, l'ordinateur retourne à l'état dans lequel il se trouvait auparavant.

Pour activer le passage automatique en mode attente au terme d'un délai d'inactivité prédéfini :

- 1 Cliquez sur **Démarrer**, puis sur **Panneau de configuration**.
- 2 Sous **Choisissez une catégorie**, cliquez sur **Performances et maintenance**.
- 3 Sous **ou une icône du Panneau de configuration**, cliquez sur **Options d'alimentation**.

Pour activer immédiatement le mode attente sans définir un délai d'inactivité, cliquez sur **Démarrer**, puis successivement sur **Arrêter l'ordinateur** et **Mettre en veille**.

Pour quitter le mode attente, appuyez sur une touche du clavier ou déplacez la souris.



AVIS : en cas de panne secteur quand l'ordinateur est en mode attente, des pertes de données sont possibles.

Mode mise en veille prolongée

Le mode mise en veille prolongée permet d'économiser l'énergie en copiant les données système dans une zone réservée sur l'unité de disque dur, puis en éteignant complètement l'ordinateur. Lorsque l'ordinateur quitte ce mode, le bureau retrouve l'état dans lequel il se trouvait avant la mise en veille prolongée.

Pour activer le mode mise en veille prolongée :

- 1 Cliquez sur **Démarrer**, puis sur **Panneau de configuration**.
- 2 Sous **Choisissez une catégorie**, cliquez sur **Performances et maintenance**.

- 3 Sous ou une icône du **Panneau de configuration**, cliquez sur **Options d'alimentation**.
- 4 Définissez les paramètres dans les onglets **Modes de gestion de l'alimentation**, **Avancé** et **Mise en veille prolongée**.

Pour quitter le mode mise en veille prolongée, appuyez sur le bouton d'alimentation. L'ordinateur peut mettre quelques instants à quitter ce mode. Le fait d'appuyer sur une touche du clavier ou de déplacer la souris ne permet pas de revenir en mode normal, car le clavier et la souris ne fonctionnent pas pendant la veille prolongée.

La veille prolongée nécessite la présence d'un fichier spécial sur votre disque dur ainsi qu'une quantité d'espace disque suffisante pour stocker le contenu de la mémoire. Dell crée ce fichier avant de vous livrer l'ordinateur. Si le disque dur de l'ordinateur est endommagé, Windows XP recrée ce fichier automatiquement.

Propriétés de la gestion d'alimentation

La fenêtre **Propriétés des options d'alimentation** permet de définir les paramètres de l'alimentation, notamment ceux des modes Attente et Mise en veille prolongée. Pour accéder à cette fenêtre, procédez comme suit :

- 1 Cliquez sur **Démarrer**, puis sur **Panneau de configuration**.
- 2 Sous **Choisissez une catégorie**, cliquez sur **Performances et maintenance**.
- 3 Sous ou une icône du **Panneau de configuration**, cliquez sur **Options d'alimentation**.
- 4 Définissez les paramètres dans les onglets **Modes de gestion de l'alimentation**, **Avancé** et **Mise en veille prolongée**.

Onglet Modes de gestion de l'alimentation

Chaque configuration standard existante pour les paramètres d'alimentation est appelée "mode d'alimentation". Pour sélectionner un mode d'alimentation standard, choisissez-en un dans le menu déroulant **Modes de gestion de l'alimentation**. Les paramètres correspondants apparaissent dans l'encadré contenant le nom du mode. Chaque mode définit les paramètres relatifs au passage en mode attente ou en veille prolongée et à l'extinction du moniteur et du disque dur.

Le menu déroulant **Modes de gestion de l'alimentation** affiche les modes suivants :

- **Toujours actif** (mode par défaut) : permet d'utiliser l'ordinateur sans les fonctions d'économie d'énergie.
- **PC de bureau ou familial** : approprié si vous utilisez l'ordinateur comme PC de bureau ou familial et si vos besoins en économie d'énergie sont peu importants.
- **Présentation** : permet d'utiliser l'ordinateur sans interruption (économie d'énergie désactivée).
- **Gestion d'alimentation minimale** : permet d'utiliser l'ordinateur avec une économie d'énergie minimale.
- **Niveau de batterie maximal** : approprié si vous utilisez un ordinateur portable alimenté sur batterie pendant de longues périodes.

Pour modifier les paramètres par défaut d'un mode, cliquez sur le menu déroulant dans les champs **Extinction du moniteur**, **Arrêt des disques durs**, **Mise en veille** et **Mise en veille prolongée**, puis sélectionnez un délai dans la liste qui s'affiche. Le nouveau délai indiqué remplace définitivement celui par défaut, sauf si vous cliquez sur **Enregistrer sous** pour sauvegarder le mode modifié sous un autre nom.

 **AVIS** : si vous définissez un délai d'extinction du disque dur inférieur à celui du moniteur, l'ordinateur peut sembler bloqué. Pour revenir en mode normal, appuyez sur n'importe quelle touche du clavier ou cliquez avec la souris. Pour éviter ce problème, faites en sorte que le moniteur s'éteigne toujours avant le disque dur.

Onglet Avancé

L'onglet **Avancé** permet d'effectuer les opérations suivantes :

- Ajout des icônes des options d'alimentation  à la barre des tâches Windows pour un accès rapide.
- Activation d'une protection par mot de passe à la sortie du mode attente ou de la veille prolongée.
- Programmation du bouton d'alimentation pour la mise hors tension ou le passage en mode attente ou en veille prolongée.

Pour programmer ces fonctions, sélectionnez une option dans le menu déroulant correspondant puis cliquez sur **OK**.

Onglet Mise en veille prolongée

L'onglet **Mise en veille prolongée** permet d'activer ce mode. Pour utiliser les paramètres de mise en veille prolongée définis dans l'onglet **Modèles de gestion de l'alimentation**, cochez la case **Activer la prise en charge de la mise en veille prolongée** dans l'onglet **Mise en veille prolongée**.

Pour plus d'informations sur les options de gestion de l'alimentation :

- 1 Cliquez sur **Démarrer**, puis sur **Aide et support**.
- 2 Dans la fenêtre d'aide, cliquez sur **Performances et maintenance**.
- 3 Dans la fenêtre **Performances et maintenance**, cliquez sur **Gestion de l'alimentation de votre ordinateur**.

À propos des configurations RAID

Cette section présente la configuration RAID que vous avez peut-être sélectionnée lorsque vous avez acheté l'ordinateur. Il existe plusieurs types de configurations RAID, chacune étant réservée à une utilisation spécifique. Celle qui est utilisée sur votre ordinateur (niveau RAID 1) est recommandée pour les utilisateurs souhaitant bénéficier d'un haut niveau d'intégrité des données.

Le contrôleur RAID Intel de l'ordinateur ne prend en charge que les configurations RAID composées de deux disques physiques. Les lecteurs doivent être de même taille afin de s'assurer que le lecteur présentant la capacité la plus importante ne contient pas d'espace non alloué (et donc inutilisable).

 **REMARQUE** : les niveaux RAID ne sont pas des niveaux hiérarchiques. Une configuration RAID de niveau 1 n'est pas intrinsèquement meilleure ou moins bonne qu'une configuration de niveau 0.

Utilisation d'une configuration RAID avec des mots de passe d'accès aux disques durs

Si vous avez activé le mot de passe du disque dur dans le programme de configuration du système, (voir la page 109), vous ne devez pas utiliser une configuration RAID. Cette dernière exige que les données soient accessibles, ce qui suppose que les disques durs puissent être utilisés sans mot de passe.

Configuration RAID de niveau 1

Le RAID 1 utilise une technique de stockage appelée “mirroring” (écriture miroir), qui offre une mise en redondance des données. Lorsque les données sont écrites sur le lecteur principal, elles sont dupliquées sur l'autre lecteur. Le RAID 1 met l'accent sur la protection des données, au détriment des temps de réponse.

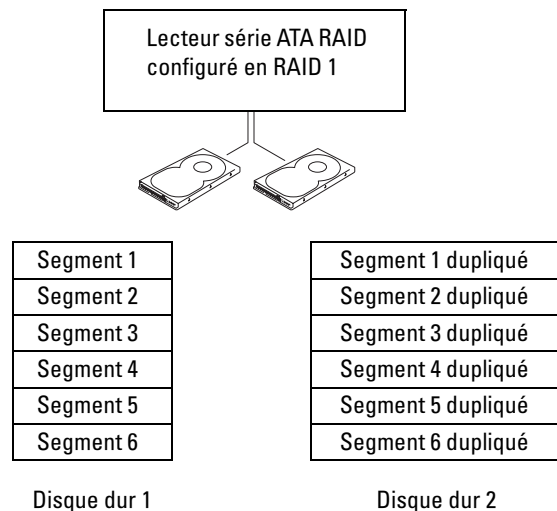

En cas de défaillance d'un lecteur, les opérations de lecture et d'écriture suivantes sont redirigées vers l'autre lecteur. En outre, il est possible de recréer un nouveau lecteur à partir des données stockées sur le lecteur restant. Étant donné que les données sont dupliquées sur les deux lecteurs, une configuration RAID 1 incluant deux disques durs de 120 Go offre une capacité de stockage totale de 120 Go (et non 240).

Activation de la configuration RAID sur l'ordinateur

Il se peut que vous souhaitiez utiliser une configuration RAID alors que vous n'avez pas demandé cette option lorsque vous avez acheté l'ordinateur. Pour que cette opération soit possible, deux disques durs au moins doivent être installés sur l'ordinateur. Pour plus d'informations sur l'installation d'un disque dur, voir “Disque dur”, page 86.

Vous pouvez utiliser l'une des deux méthodes disponibles pour configurer les volumes de disque dur RAID. La première fait appel à l'utilitaire Intel RAID Option ROM et doit être utilisée *avant* l'installation du système d'exploitation sur le disque dur. La seconde méthode fait appel à Intel Matrix Storage Manager ou Intel Matrix Storage Console. Elle doit être utilisée *après* l'installation du système d'exploitation et d'Intel Matrix Storage Console. Vous devez avoir activé le mode RAID sur l'ordinateur avant de commencer les procédures décrites dans ce document.

Activation du mode RAID sur l'ordinateur

- 1 Accédez au programme de configuration du système (voir la page 107).
- 2 Mettez en évidence l'option **Drives** (Lecteurs) à l'aide des touches fléchées Haut et Bas, puis appuyez sur la touche <Entrée>.
- 3 Sélectionnez **SATA Operation** (Fonctionnement SATA) à l'aide des touches fléchées Haut et Bas, puis appuyez sur la touche <Entrée>.
- 4 Sélectionnez **RAID On** (RAID activé) à l'aide des touches fléchées Gauche et Droite, puis appuyez sur la touche <Entrée> et enfin sur la touche <Échap>.



REMARQUE : pour plus d'informations sur les options RAID, voir “Options du programme de configuration du système”, page 109.

- 5 Sélectionnez **Save/Exit** (Enregistrer/Quitter) à l'aide des touches fléchées Gauche et Droite, puis appuyez sur <Entrée> pour quitter le programme de configuration du système et reprendre le processus d'amorçage.

Configuration du mode RAID à l'aide de l'utilitaire Intel® RAID Option ROM



REMARQUE : même si cela n'est pas obligatoire, il est recommandé d'utiliser des disques de taille identique. Dans une configuration RAID 1, la taille de la configuration sera celle du lecteur le plus petit.

Création d'une configuration RAID de niveau 1

- 1 Activez le mode RAID sur l'ordinateur (voir la page 27).
- 2 Appuyez sur la touche <Ctrl><i> lorsque le système vous y invite afin d'accéder à l'utilitaire Intel RAID Option ROM.
- 3 Sélectionnez **Create RAID Volume** (Créer un volume RAID) à l'aide des touches fléchées Haut et Bas, puis appuyez sur la touche <Entrée>.
- 4 Entrez le nom d'un volume RAID ou acceptez le nom par défaut et appuyez sur la touche <Entrée>.
- 5 Sélectionnez **RAID1 (Mirror)** (RAID1 [Miroir]) à l'aide des touches fléchées Haut et Bas, puis appuyez sur la touche <Entrée>.
- 6 Si plus de deux disques durs sont disponibles, appuyez sur les touches fléchées Haut et Bas et sur la barre d'espace pour sélectionner les deux ou trois lecteurs à utiliser pour créer le volume, puis appuyez sur la touche <Entrée>.
- 7 Sélectionnez la capacité souhaitée pour le volume, puis appuyez sur la touche <Entrée>. La valeur par défaut correspond à la taille maximale disponible.
- 8 Appuyez sur la touche <Entrée> pour créer le volume.
- 9 Appuyez sur <y> pour confirmer la création du volume RAID.
- 10 Vérifiez que la configuration de volume appropriée est affichée sur l'écran de l'utilitaire Intel RAID Option ROM.
- 11 Sélectionnez **Exit (Quit)** à l'aide des touches fléchées Haut et Bas, puis appuyez sur la touche <Entrée>.
- 12 Installez le système d'exploitation (voir "Utilisation de la fonction Restauration du système Microsoft® Windows® XP", page 58).

Suppression d'un volume RAID



REMARQUE : cette opération supprime toutes les données qui se trouvent sur les disques RAID.



REMARQUE : si vous supprimez un volume RAID utilisé comme lecteur d'amorçage (avec l'utilitaire Intel RAID Option ROM), l'ordinateur ne pourra plus démarrer.

- 1 Appuyez sur <Ctrl><i> lorsque le système vous y invite pour accéder à l'utilitaire Intel RAID Option ROM.
- 2 Sélectionnez **Delete RAID Volume** (Supprimer un volume RAID) à l'aide des touches fléchées Haut et Bas, puis appuyez sur la touche <Entrée>.

- 3 Sélectionnez le volume RAID à supprimer à l'aide des touches fléchées Haut et Bas, puis appuyez sur la touche <Suppr>.
- 4 Appuyez sur <y> pour confirmer la suppression du volume RAID.
- 5 Appuyez sur la touche <Échap> pour quitter l'utilitaire Intel RAID Option ROM.

Configuration du mode RAID à l'aide de Intel Matrix Storage Manager

Si vous possédez déjà un disque dur sur lequel le système d'exploitation est installé et souhaitez ajouter un second disque dur, puis reconfigurer les deux lecteurs pour former un volume RAID sans perdre le système d'exploitation ou les données, vous devez utiliser l'option de migration appropriée pour les configurations RAID 1 (voir la page 30).

Ne créez un volume RAID 1 que si l'ordinateur contient déjà deux disques durs configurés en un seul volume et si ce dernier contient encore de l'espace disponible que vous souhaitez définir comme second volume RAID.

Création d'une configuration RAID de niveau 1



REMARQUE : cette opération supprime toutes les données qui se trouvent sur les disques RAID.

- 1 Activez le mode RAID sur l'ordinateur (voir la page 27).
- 2 Cliquez sur **Démarrer** et pointez sur **Programmes** → **Intel(R) Matrix Storage Manager** → **Intel Matrix Storage Console** pour lancer l'utilitaire de stockage Intel®.



REMARQUE : si l'option de menu **Actions** n'apparaît pas, cela signifie que vous n'avez pas encore activé le mode RAID sur l'ordinateur (voir la page 27).

- 3 Dans le menu **Actions**, sélectionnez **Create RAID Volume** (Créer un volume RAID) pour lancer l'assistant.
- 4 Cliquez sur **Suivant** dans le premier écran.
- 5 Confirmez le nom du volume, sélectionnez le niveau **RAID 1** et cliquez sur **Suivant** pour poursuivre.
- 6 Dans l'écran **Select Volume Location** (Sélectionner l'emplacement du volume), cliquez sur le premier disque dur servant à créer le volume RAID de niveau 1, puis cliquez sur la touche fléchée vers la droite. Cliquez sur un deuxième disque dur jusqu'à ce que deux lecteurs apparaissent dans la fenêtre **Selected** (Sélectionné), puis cliquez sur **Suivant**.
- 7 Dans la fenêtre **Specify Volume Size** (Indiquer la taille du volume), sélectionnez la taille voulue et cliquez sur **Suivant**.
- 8 Cliquez sur **Terminer** pour créer le volume ou cliquez sur **Précédent** pour apporter des modifications.
- 9 Suivez les procédures de Microsoft Windows pour créer une partition sur le nouveau volume RAID.

Suppression d'un volume RAID

 **REMARQUE** : cette procédure supprime le volume RAID 1 et le divise en deux disques durs non RAID. Les données existantes ne sont pas perdues.

- 1 Cliquez sur **Démarrer** et pointez sur **Programmes** → **Intel(R) Matrix Storage Manager** → **Intel Matrix Storage Console** pour lancer Intel Storage Utility.
- 2 Cliquez avec le bouton droit de la souris sur l'icône **Volume** du volume RAID à supprimer et sélectionnez **Delete Volume** (Supprimer le volume).
- 3 Dans l'écran **Delete RAID Volume Wizard** (Assistant Suppression du volume RAID), cliquez sur **Suivant**.
- 4 Sélectionnez le volume RAID à supprimer dans la zone **Available** (Disponibles). Cliquez ensuite sur le bouton fléché vers la droite pour déplacer le volume sélectionné vers la zone **Selected** (Sélectionnés), puis cliquez sur **Suivant**.
- 5 Cliquez sur **Terminer** pour supprimer le volume.

Migration vers une configuration RAID de niveau 1

- 1 Activer le mode RAID sur l'ordinateur (voir la page 27).
- 2 Cliquez sur **Démarrer** et pointez sur **Programmes** → **Intel(R) Matrix Storage Manager** → **Intel Matrix Storage Console** pour lancer Intel Storage Utility.

 **REMARQUE** : si l'option de menu **Actions** n'apparaît pas, cela signifie que vous n'avez pas encore activé le mode RAID sur l'ordinateur (voir la page 27).

- 3 Dans le menu **Actions**, sélectionnez **Create RAID Volume From Existing Hard Drive** (Créer un volume RAID à partir d'un disque dur existant) pour lancer l'Assistant Migration.
- 4 Cliquez sur **Suivant** dans le premier écran de l'Assistant Migration.
- 5 Entrez le nom d'un volume RAID ou acceptez le nom par défaut.
- 6 Dans la liste déroulante, sélectionnez **RAID 1** comme niveau de configuration RAID.

 **REMARQUE** : sélectionnez le disque dur existant à utiliser comme lecteur source. Il doit s'agir du disque dur contenant les données ou le système d'exploitation que vous souhaitez conserver sur le volume RAID.

- 7 Dans l'écran **Select Source Hard Drive** (Sélectionner un disque dur source), double-cliquez sur le disque dur à partir duquel vous souhaitez effectuer la migration et cliquez sur **Suivant**.
- 8 Dans l'écran **Select Member Hard Drive** (Sélectionner un disque dur membre), double-cliquez sur le disque dur qui fera office de miroir et cliquez sur **Suivant**.
- 9 Dans l'écran **Specify Volume Size** (Indiquer la taille du volume), sélectionnez la taille du volume et cliquez sur **Suivant**.

 **REMARQUE** : au cours de l'étape 10, toutes les données qui se trouvent sur le lecteur sont supprimées.

- 10 Cliquez sur **Terminer** pour commencer la migration ou sur **Précédent** pour apporter des modifications. Vous pouvez utiliser l'ordinateur normalement au cours du processus de migration.

Reconstruction d'une configuration RAID 1 détériorée

Si l'ordinateur signale qu'un volume RAID 1 est altéré, vous pouvez recréer le miroir sur un nouveau disque dur en procédant comme suit :

- 1 Cliquez sur **Démarrer** et pointez sur **Programmes** → **Intel(R) Matrix Storage Manager** → **Intel Matrix Storage Console** pour lancer Intel Storage Utility.
- 2 Cliquez avec le bouton droit sur le disque dur disponible sur lequel vous souhaitez recréer le volume RAID de niveau 1 et cliquez sur **Rebuild to this Disk** (Recréer sur ce disque).
- 3 Vous pouvez utiliser l'ordinateur pendant la reconstruction du volume RAID 1.

Hyper-Threading



REMARQUE : L'Hyper-Threading n'est pris en charge que par certains processeurs.

L'Hyper-Threading est une technologie Intel® qui améliore les performances globales de l'ordinateur en permettant à un processeur physique de fonctionner comme deux processeurs logiques capables d'exécuter certaines tâches en simultané. Il est recommandé d'utiliser le système d'exploitation Microsoft® Windows® XP Service Pack 1 (SP1) ou suivant car Windows XP est optimisé pour tirer parti de la technologie Hyper-Threading. Même si de nombreux programmes peuvent bénéficier de la technologie Hyper-Threading, certains n'ont pas été spécialement optimisés dans ce but. Il faut donc envisager une mise à jour de ces programmes. Pour obtenir des mises à jour et des informations sur l'utilisation de l'Hyper-Threading avec un logiciel, contactez l'éditeur de ce dernier.

Pour savoir si votre ordinateur utilise la technologie Hyper-Threading :

- 1 Cliquez sur **Démarrer**, cliquez avec le bouton droit sur **Poste de travail**, sélectionnez **Propriétés**.
- 2 Cliquez sur **Matériel**, puis sur **Gestionnaire de périphériques**.
- 3 Dans la fenêtre **Gestionnaire de périphériques**, cliquez sur le signe plus (+) situé en regard de **Processeurs**. Si la technologie Hyper-Threading est activée, le processeur est mentionné deux fois.

Vous pouvez activer ou désactiver l'Hyper-Threading à l'aide du programme de configuration du système. Pour des informations sur ce dernier, voir la page 107. Pour plus d'informations sur la technologie Hyper-Threading, consultez la base de connaissances de notre site de support technique, disponible à l'adresse support.dell.com.

Résolution des incidents

Conseils de dépannage

Lorsque vous dépannez votre ordinateur, suivez les conseils ci-dessous :

- Si vous venez d'ajouter ou de retirer une pièce lorsque le problème est apparu, vérifiez la procédure d'installation et assurez-vous que la pièce est correctement installée.
- Si un périphérique ne fonctionne pas, vérifiez qu'il est correctement connecté.
- Si un message d'erreur apparaît, notez-le soigneusement. Ce message peut aider le personnel du support technique à diagnostiquer et à résoudre le problème.
- Si un message d'erreur apparaît dans un programme, reportez-vous à la documentation de ce programme.

Problèmes liés à la pile

 **PRÉCAUTION** : une nouvelle pile mal installée risque d'exploser. Remplacez-la par une pile de type identique ou d'un type équivalent recommandé par le fabricant. Mettez les piles usagées au rebut selon les instructions du fabricant.

 **PRÉCAUTION** : avant de commencer les procédures de cette section, suivez les consignes de sécurité fournies dans le *Guide d'informations sur le produit*.

REMPACEMENT DE LA PILE. Si vous devez redéfinir les informations d'heure et de date chaque fois que vous mettez l'ordinateur sous tension, ou si une heure ou une date erronée s'affiche au démarrage, remplacez la pile (voir la page 101). Si celle-ci ne fonctionne toujours pas correctement, contactez Dell (voir la page 120).

Problèmes liés aux lecteurs



PRÉCAUTION : avant de commencer les procédures de cette section, suivez les consignes de sécurité fournies dans le *Guide d'informations sur le produit*.

VÉRIFIEZ QUE LE LECTEUR EST RECONNU PAR MICROSOFT® WINDOWS®. Sélectionnez **Démarrer**, puis sur **Poste de travail**. Si le lecteur de disquette, de CD ou de DVD n'est pas répertorié, effectuez une analyse complète avec votre logiciel anti-virus pour rechercher d'éventuels virus et les supprimer. Les virus peuvent empêcher Windows de reconnaître le lecteur.

TESTEZ LE LECTEUR.

- Insérez une autre disquette, un autre CD ou DVD pour éliminer la possibilité que le premier support soit défectueux.
- Insérez une disquette d'amorçage et redémarrez l'ordinateur.

NETTOYEZ LE LECTEUR OU LE DISQUE. Voir "Entretien de l'ordinateur", page 116.

VÉRIFIEZ LES BRANCHEMENTS DES CÂBLES.

EXÉCUTEZ LE DÉPANNÉUR MATÉRIEL. Voir "Résolution d'incompatibilités logicielles et matérielles", page 58.

EXÉCUTEZ LES DIAGNOSTICS DELL. Voir la page 54.

Problèmes liés aux lecteurs de CD et de DVD



REMARQUE : les vibrations ressenties lors de l'utilisation des lecteurs de CD ou de DVD, ainsi que le bruit correspondant, sont normaux et n'indiquent pas une défaillance du lecteur.



REMARQUE : les DVD existent dans différents formats et régions. Ils ne sont donc pas compatibles avec tous les lecteurs.

RÉGLEZ LE CONTRÔLE DU VOLUME DE WINDOWS.

- Cliquez sur l'icône représentant un haut-parleur, dans l'angle inférieur droit de l'écran.
- Cliquez sur la barre coulissante et faites-la glisser vers le haut pour monter le volume.
- Vérifiez que le son n'est pas mis en sourdine en cliquant sur les cases éventuellement cochées.

VÉRIFIEZ LES HAUT-PARLEURS ET LE CAISSON DE BASSES.

Voir "Problèmes liés au son et aux haut-parleurs", page 47.

Problèmes liés au gravage de CD/DVD-RW

FERMEZ TOUS LES AUTRES PROGRAMMES. Le lecteur de CD/DVD-RW doit recevoir un flux de données continu pendant l'écriture. Si le flux est interrompu, une erreur peut se produire. Essayez de fermer tous les programmes avant de graver un CD/DVD-RW.

DÉSACTIVEZ LE MODE ATTENTE DANS WINDOWS AVANT DE GRAVER UN DISQUE CD/DVD-RW. Recherchez le mot-clé *attente* dans l'aide Windows.

Problèmes liés aux disques durs

EXÉCUTEZ L'UTILITAIRE VÉRIFICATION DU DISQUE.

- 1 Sélectionnez Démarrer, puis cliquez sur Poste de travail.
- 2 Cliquez avec le bouton droit sur Disque local C:.
- 3 Sélectionnez Propriétés.
- 4 Cliquez sur l'onglet Outils.
- 5 Sous Vérification des erreurs, cliquez sur Vérifier maintenant.
- 6 Sélectionnez l'option Rechercher et tenter une récupération des secteurs défectueux.
- 7 Cliquez sur Démarrer.

Problèmes liés à la messagerie, au modem et à Internet



PRÉCAUTION : avant de commencer les procédures de cette section, suivez les consignes de sécurité fournies dans le *Guide d'informations sur le produit*.



REMARQUE : connectez le modem uniquement à une prise de téléphone analogique. Le modem ne fonctionne pas lorsqu'il est connecté à un réseau téléphonique numérique.

VÉRIFIEZ LES PARAMÈTRES DE SÉCURITÉ DE MICROSOFT OUTLOOK® EXPRESS.

Si vous ne pouvez pas ouvrir les pièces jointes aux messages électroniques :

- 1 Dans Outlook Express, cliquez sur Outils puis sur Options et sélectionnez Sécurité.
- 2 Décochez la case Ne pas autoriser l'ouverture ou l'enregistrement des pièces jointes susceptibles de contenir des virus.

VÉRIFIEZ LA CONNEXION DE LA LIGNE TÉLÉPHONIQUE.

CONTRÔLEZ LA PRISE TÉLÉPHONIQUE.

CONNECTEZ DIRECTEMENT LE MODEM À UNE PRISE TÉLÉPHONIQUE MURALE.

UTILISEZ UNE AUTRE LIGNE TÉLÉPHONIQUE.

- Vérifiez que la ligne téléphonique est reliée au connecteur approprié sur le modem. Ce connecteur est reconnaissable au libellé vert ou à l'icône en forme de connecteur qui se trouve à côté.
- Vérifiez que vous entendez un déclic lorsque vous insérez le connecteur de la ligne téléphonique dans le modem.
- Débranchez la ligne téléphonique du modem et connectez-la à un téléphone. Attendez la tonalité.
- Si d'autres appareils partagent cette ligne (répondeur, télécopieur, parasurtenseur ou séparateur de ligne), débranchez-les et connectez le modem directement à la prise téléphonique murale. Si vous utilisez un cordon de plus de 3 mètres (10 pieds) de long, essayez-en un plus court.

EXÉCUTEZ L'ASSISTANT DU MODEM. Cliquez sur **Démarrer**, pointez sur **Tous les programmes**, puis cliquez sur **Assistant du modem**. Suivez les instructions qui s'affichent pour identifier et résoudre les problèmes liés au modem. (Cet assistant n'est disponible que sur certains ordinateurs.)

VÉRIFIEZ QUE LE MODEM COMMUNIQUE AVEC WINDOWS.

- 1 Cliquez sur **Démarrer**, puis sur **Panneau de configuration**.
 - 2 Cliquez sur **Imprimantes et autres périphériques**.
 - 3 Sélectionnez **Options de modems et téléphonie**.
 - 4 Allez dans l'onglet **Modems**.
 - 5 Sélectionnez le port COM de votre modem.
 - 6 Cliquez sur **Propriétés** et sur l'onglet **Diagnostics**, et sélectionnez **Interroger le modem** pour vérifier que le modem communique avec Windows.
- Si toutes les commandes reçoivent des réponses, le modem fonctionne correctement.

VÉRIFIEZ QUE VOUS ÊTES CONNECTÉ À INTERNET. Vérifiez que vous avez bien souscrit un abonnement auprès d'un fournisseur d'accès à Internet. Démarrez Outlook Express et cliquez sur **Fichier**. Si l'option **Travailler hors connexion** est cochée, décochez-la et connectez-vous à Internet. Pour obtenir de l'aide, contactez votre fournisseur d'accès à Internet.

Messages d'erreur

Si le message affiché par l'ordinateur ne figure pas dans la liste suivante, reportez-vous à la documentation du système d'exploitation ou du programme qui était en cours d'exécution lorsque l'incident s'est produit.

A FILENAME CANNOT CONTAIN ANY OF THE FOLLOWING CHARACTERS: \ / : * ? " < > |.

N'utilisez pas ces caractères dans les noms de fichiers.

A REQUIRED .DLL FILE WAS NOT FOUND. Un fichier essentiel du programme que vous essayez d'ouvrir est manquant. Pour supprimer puis réinstaller le programme :

- 1 Cliquez sur **Démarrer, Panneau de configuration**, puis sélectionnez **Ajouter ou supprimer des programmes**.
- 2 Sélectionnez le programme à supprimer.
- 3 Cliquez sur **Modifier/Supprimer**.
- 4 Pour obtenir les instructions d'installation, reportez-vous à la documentation du programme.

lettre :\ IS NOT ACCESSIBLE. THE DEVICE IS NOT READY. Le lecteur ne parvient pas à lire le disque. Insérez un disque dans le lecteur et réessayez.

INSERT BOOTABLE MEDIA. Introduisez une disquette ou un CD d'amorçage.

NON-SYSTEM DISK ERROR. Retirez la disquette et redémarrez l'ordinateur.

NOT ENOUGH MEMORY OR RESOURCES. CLOSE SOME PROGRAMS AND TRY AGAIN. Fermez toutes les fenêtres et ouvrez le programme que vous souhaitez utiliser. Dans certains cas, vous devez peut-être redémarrer l'ordinateur pour restaurer ses ressources. Si cela se produit, exécutez le programme voulu en premier après le démarrage.

OPERATING SYSTEM NOT FOUND. Contactez Dell (voir la page 120).

Problèmes liés au lecteur de carte

AUCUNE LETTRE DE LECTEUR N'EST AFFECTÉE.

Lorsque Microsoft Windows XP détecte le lecteur de carte, une lettre est automatiquement affectée au périphérique. Cette lettre correspond au lecteur logique qui suit tous les autres périphériques physiques du système. Si ce lecteur logique est une unité réseau, Windows XP n'affecte pas automatiquement de lettre d'unité au lecteur de carte.

Pour affecter manuellement une lettre au lecteur de carte :

- 1 Cliquez avec le bouton droit sur le Poste de travail et sélectionnez **Gérer**.
- 2 Sélectionnez l'option **Gestion des disques**.
- 3 Dans le volet droit, cliquez avec le bouton droit sur la lettre de l'unité à modifier.
- 4 Sélectionnez **Lettre de lecteur et chemins d'accès**.
- 5 Dans la liste déroulante, sélectionnez la nouvelle lettre d'unité affectée au lecteur de carte.
- 6 Cliquez sur **OK** pour confirmer votre choix.

REMARQUE : chaque logement du lecteur de carte est associé à une lettre. Ce lecteur est mappé uniquement lorsqu'il est connecté. Si vous tentez d'accéder à un lecteur mappé avec un logement vide, vous êtes invité à insérer un support dans ce dernier.

LE PÉRIPHÉRIQUE FLEXBAY EST DÉSACTIVÉ.

Il existe une option pour désactiver FlexBay dans le menu de configuration du BIOS. Cette option apparaît uniquement lorsque le périphérique FlexBay est installé. Si le périphérique FlexBay est physiquement installé mais ne fonctionne pas, vérifiez qu'il est activé dans le programme de configuration du BIOS.

Problèmes liés au clavier



PRÉCAUTION : avant de commencer les procédures de cette section, suivez les consignes de sécurité fournies dans le *Guide d'informations sur le produit*.

VÉRIFIEZ LE CÂBLE DU CLAVIER.

- Vérifiez que le câble du clavier est fermement connecté à l'ordinateur.
- Arrêtez l'ordinateur (voir la page 63), reconnectez le câble du clavier comme indiqué dans le schéma d'installation, puis redémarrez l'ordinateur.
- Examinez le connecteur de câble pour voir si des broches sont pliées ou brisées ou si les câbles sont endommagés. Redressez les broches pliées.
- Si vous utilisez des rallonges, retirez-les et connectez le clavier directement sur l'ordinateur.

TESTEZ LE CLAVIER. Connectez à l'ordinateur un clavier qui fonctionne correctement et essayez de l'utiliser.

EXÉCUTEZ LE DÉPANNÉUR MATÉRIEL. Voir “Résolution d'incompatibilités logicielles et matérielles”, page 58.

Problèmes et blocages d'origine logicielle



PRÉCAUTION : avant de commencer les procédures de cette section, suivez les consignes de sécurité fournies dans le *Guide d'informations sur le produit*.

L'ordinateur ne démarre pas

VÉRIFIEZ LES VOYANTS DE DIAGNOSTIC. Voir la page 51.

VÉRIFIEZ QUE LE CORDON D'ALIMENTATION EST FERMEMENT RACCORDÉ À L'ORDINATEUR ET À LA PRISE ÉLECTRIQUE.

L'ordinateur ne répond plus



AVIS : si vous ne pouvez pas suivre la procédure normale d'arrêt du système d'exploitation, il est possible que vous perdiez des données.

ÉTEIGNEZ L'ORDINATEUR. Si vous n'obtenez plus de réponse en appuyant sur une touche du clavier ou en déplaçant la souris, maintenez le bouton d'alimentation enfoncé pendant 8 à 10 secondes jusqu'à ce que l'ordinateur s'éteigne. Redémarrez l'ordinateur.

Un programme ne répond plus

TERMINEZ L'EXÉCUTION DU PROGRAMME.

- 1 Appuyez simultanément sur <Ctrl><Maj><Échap>.
- 2 Cliquez sur Applications.
- 3 Sélectionnez le programme qui ne répond plus.
- 4 Cliquez sur Fin de tâche.

Un programme se bloque continuellement

 **REMARQUE** : les logiciels sont généralement fournis avec des instructions d'installation fournies dans la documentation, sur disquette ou sur CD.

REPORTEZ-VOUS À LA DOCUMENTATION DU LOGICIEL.

Au besoin, désinstallez et réinstallez le programme.

Un programme a été conçu pour une version précédente de Windows

LANCEZ L'ASSISTANT COMPATIBILITÉ DES PROGRAMMES.

L'Assistant Compatibilité des programmes permet de configurer un programme pour qu'il fonctionne dans un environnement similaire aux systèmes d'exploitation autres que Windows XP.

- 1 Cliquez sur **Démarrer**, pointez sur **Tous les programmes** → **Accessoires**, puis sur **Assistant Compatibilité des programmes**.
- 2 Dans l'écran d'accueil, cliquez sur **Suivant**.
- 3 Suivez les instructions affichées.

Un écran bleu s'affiche

ÉTEIGNEZ L'ORDINATEUR. Si vous n'obtenez plus de réponse en appuyant sur une touche du clavier ou en déplaçant la souris, maintenez le bouton d'alimentation enfoncé pendant 8 à 10 secondes jusqu'à ce que l'ordinateur s'éteigne. Redémarrez l'ordinateur.

Autres problèmes logiciels

REPORTEZ-VOUS À LA DOCUMENTATION DU LOGICIEL OU CONTACTEZ SON ÉDITEUR POUR OBTENIR DES INSTRUCTIONS DE DÉPANNAGE.

- Vérifiez que le programme exécuté est compatible avec le système d'exploitation installé.
- Vérifiez que l'ordinateur possède la configuration matérielle minimale requise par le logiciel. Reportez-vous à la documentation du logiciel pour plus d'informations.
- Vérifiez que le programme est correctement installé et configuré.
- Vérifiez que les pilotes de périphériques n'entrent pas en conflit avec le programme.
- Au besoin, désinstallez et réinstallez le programme.

SAUVEGARDEZ IMMÉDIATEMENT VOS FICHIERS.

UTILISEZ UN ANTIVIRUS POUR LA DÉTECTION DES VIRUS SUR LE DISQUE DUR, LES DISQUETTES OU LES CD.

ENREGISTREZ ET FERMEZ TOUS LES FICHIERS OU PROGRAMMES OUVERTS, PUIS ARRÊTEZ L'ORDINATEUR À L'AIDE DU MENU DÉMARRER.

Problèmes de mémoire



PRÉCAUTION : avant de commencer les procédures de cette section, suivez les consignes de sécurité fournies dans le *Guide d'informations sur le produit*.

SI VOUS RECEVEZ UN MESSAGE INDIQUANT QUE LA MÉMOIRE EST INSUFFISANTE.

- Enregistrez et fermez tous les fichiers et programmes ouverts que vous n'utilisez pas pour vérifier si cela permet de résoudre le problème.
- Reportez-vous à la documentation du logiciel pour savoir quelle est la quantité de mémoire minimale requise. Si nécessaire, installez de la mémoire supplémentaire (voir la page 73).
- Réinstallez les modules de mémoire dans leurs logements (voir la page 73) pour vérifier qu'ils sont correctement détectés et utilisés par l'ordinateur.
- Exécutez les Diagnostics Dell (voir la page 54).

SI VOUS RENCONTREZ D'AUTRES PROBLÈMES DE MÉMOIRE.

- Réinstallez les modules de mémoire dans leurs logements (voir la page 73) pour vérifier qu'ils sont correctement détectés et utilisés par l'ordinateur.
- Assurez-vous de respecter les consignes d'installation de la mémoire (voir la page 73).
- Votre ordinateur prend en charge les modules mémoire de type DDR2. Pour plus d'informations, voir "Mémoire", page 72.
- Exécutez les Diagnostics Dell (voir la page 54).

Problèmes liés à la souris



PRÉCAUTION : avant de commencer les procédures de cette section, suivez les consignes de sécurité fournies dans le *Guide d'informations sur le produit*.

NETTOYEZ LA SOURIS. Pour obtenir des instructions sur le nettoyage de la souris, voir “Souris”, page 117.

VÉRIFIEZ LE CÂBLE DE LA SOURIS.

- 1 Si vous utilisez des rallonges, retirez-les et connectez la souris directement sur l'ordinateur.
- 2 Reconnectez le câble de la souris comme indiqué dans le schéma d'installation de l'ordinateur.

REDÉMARREZ L'ORDINATEUR.

- 1 Appuyez simultanément sur <Ctrl><Échap> pour afficher le menu **Démarrer**.
- 2 Entrez la lettre u, appuyez sur les touches fléchées du clavier pour mettre en surbrillance l'option **Arrêter** ou **Éteindre**, puis appuyez sur <Entrée>.
- 3 Une fois l'ordinateur hors tension, reconnectez le câble de la souris comme indiqué dans le schéma d'installation de l'ordinateur.
- 4 Démarrez l'ordinateur.

TESTEZ LA SOURIS. Connectez une souris qui fonctionne correctement à l'ordinateur et essayez de l'utiliser.

VÉRIFIEZ LES PARAMÈTRES DE LA SOURIS.

- 1 Cliquez sur **Démarrer**, puis sur **Panneau de configuration** et sélectionnez **Imprimantes et autres périphériques**.
- 2 Cliquez sur **Souris**.
- 3 Réglez les paramètres.

REINSTALLEZ LE PILOTE DE LA SOURIS. Voir “Réinstallation des pilotes”, page 57.

EXÉCUTEZ LE DÉPANNEUR MATÉRIEL. Voir “Résolution d'incompatibilités logicielles et matérielles”, page 58.

Problèmes liés au réseau

 **PRÉCAUTION** : avant de commencer les procédures de cette section, suivez les consignes de sécurité fournies dans le *Guide d'informations sur le produit*.

VÉRIFIEZ LA CONNEXION DU CÂBLE RÉSEAU. Vérifiez que le câble réseau est fermement inséré dans le connecteur réseau situé à l'arrière de l'ordinateur, ainsi que dans la prise réseau ou le périphérique réseau.

VÉRIFIEZ LES VOYANTS RÉSEAU À L'ARRIÈRE DE L'ORDINATEUR. Si le voyant d'intégrité du lien éteint, cela signifie qu'aucune connexion réseau n'est établie. Remplacez le câble réseau. Pour obtenir la description des voyants réseau, voir “Boutons et voyants”, page 105.

REDÉMARREZ L'ORDINATEUR ET CONNECTEZ-VOUS À NOUVEAU AU RÉSEAU.

VÉRIFIEZ LES PARAMÈTRES DU RÉSEAU. Contactez l'administrateur ou la personne qui a configuré le réseau pour vérifier si vos paramètres réseau sont corrects et si le réseau fonctionne.

EXÉCUTEZ LE DÉPANNEUR MATÉRIEL. Voir “Résolution d'incompatibilités logicielles et matérielles”, page 58.

Problèmes liés à l'alimentation

 **PRÉCAUTION** : avant de commencer les procédures de cette section, suivez les consignes de sécurité fournies dans le *Guide d'informations sur le produit*.

SI LE VOYANT D'ALIMENTATION EST VERT ET QUE L'ORDINATEUR NE RÉPOND PAS.

Voir “Voyants de diagnostic”, page 51.

SI LE VOYANT D'ALIMENTATION EST VERT CLIGNOTANT. L'ordinateur est en mode attente. Appuyez sur une touche du clavier, déplacez la souris ou appuyez sur le bouton d'alimentation pour revenir au fonctionnement normal.

SI LE VOYANT D'ALIMENTATION EST ÉTEINT. L'ordinateur est éteint ou n'est pas sur alimentation secteur.

- Réinsérez correctement le cordon d'alimentation dans le connecteur situé à l'arrière de l'ordinateur et dans la prise électrique.
- Si l'ordinateur est branché sur une barrette d'alimentation, vérifiez que celle-ci est branchée sur une prise électrique et qu'elle est allumée. Retirez temporairement les périphériques de protection contre les surtensions, les barrettes d'alimentation et les rallonges pour vérifier que la mise sous tension de l'ordinateur s'effectue correctement.
- Vérifiez que la prise électrique fonctionne en la testant avec un autre appareil, comme une lampe, par exemple.
- Vérifiez que le cordon d'alimentation principal et le câble du panneau avant sont fermement connectés à la carte système (voir la page 71).

SI LE VOYANT D'ALIMENTATION EST ORANGE FIXE. Il se peut qu'un périphérique présente un dysfonctionnement ou soit mal installé.

- Retirez puis réinstallez les modules de mémoire (voir la page 73).
- Retirez puis réinstallez les cartes (voir la page 75).

SI LE VOYANT D'ALIMENTATION EST ORANGE CLIGNOTANT. L'ordinateur est alimenté mais il peut y avoir un problème d'alimentation interne.

- Vérifiez que le sélecteur de tension correspond à l'alimentation de votre pays (le cas échéant).
- Vérifiez que le câble d'alimentation du processeur est fermement connecté sur la carte système (voir la page 71).

ÉLIMINEZ LES SOURCES POTENTIELLES D'INTERFÉRENCES. Exemples :

- Rallonges pour le cordon d'alimentation, le câble du clavier et celui de la souris
- Barrette d'alimentation utilisée pour un trop grand nombre de périphériques
- Raccordement de plusieurs barrettes d'alimentation à la même prise de courant

Problèmes liés aux imprimantes

 **PRÉCAUTION** : avant de commencer les procédures de cette section, suivez les consignes de sécurité fournies dans le *Guide d'informations sur le produit*.

 **REMARQUE** : si votre imprimante nécessite une assistance technique, contactez son fabricant.

REPORTEZ-VOUS À LA DOCUMENTATION DE L'IMPRIMANTE. La documentation peut contenir des instructions de configuration et de dépannage.

VÉRIFIEZ QUE L'IMPRIMANTE EST ALLUMÉE.

VÉRIFIEZ LES CONNEXIONS DES CÂBLES DE L'IMPRIMANTE.

- Reportez-vous à la documentation de l'imprimante pour obtenir des informations sur les connexions des câbles.
- Vérifiez que les câbles de l'imprimante sont correctement connectés à l'imprimante et à l'ordinateur (voir "Configuration d'une imprimante", page 13).

TESTEZ LA PRISE ÉLECTRIQUE. Vérifiez que la prise électrique fonctionne en la testant avec un autre appareil, comme une lampe, par exemple.

VÉRIFIEZ QUE L'IMPRIMANTE EST RECONNUE PAR WINDOWS.

- 1 Cliquez sur **Démarrer**, puis sur **Panneau de configuration** et sélectionnez **Imprimantes et autres périphériques**.
- 2 Cliquez sur **Afficher les imprimantes ou les imprimantes télécopieurs installées**.
Si votre imprimante est répertoriée, faites un clic droit sur son icône.
- 3 Cliquez sur **Propriétés**, puis sur l'onglet **Ports**. Pour une imprimante parallèle, vérifiez que l'option **Impression sur les ports suivants** : est paramétrée sur **LPT1 (Port de l'imprimante)**. Pour une imprimante USB, vérifiez que l'option **Impression sur les ports suivants** : est paramétrée sur **USB**.

RÉINSTALLEZ LE PILOTE DE L'IMPRIMANTE. Reportez-vous à la documentation de l'imprimante pour obtenir des instructions.

Problèmes liés au scanner



PRÉCAUTION : avant de commencer les procédures de cette section, suivez les consignes de sécurité fournies dans le *Guide d'informations sur le produit*.



REMARQUE : si vous avez besoin d'une assistance technique pour votre scanner, contactez son fabricant.

REPORTEZ-VOUS À LA DOCUMENTATION DU SCANNER. La documentation peut contenir des instructions de configuration et de dépannage.

DÉVERROUILLEZ LE SCANNER. Si le scanner comporte un dispositif de verrouillage (bouton, patte, etc.), vérifiez qu'il n'est pas activé.

REDÉMARREZ L'ORDINATEUR ET ESSAYEZ D'UTILISER LE SCANNER.

VÉRIFIEZ LES BRANCHEMENTS DES CÂBLES.

- Reportez-vous à la documentation du scanner pour obtenir des informations sur la connexion des câbles.
- Vérifiez que les câbles du scanner sont fermement connectés au scanner et à l'ordinateur.

VÉRIFIEZ QUE LE SCANNER EST RECONNU PAR MICROSOFT WINDOWS.

1 Cliquez sur **Démarrer** puis sur **Panneau de configuration**, et sélectionnez **Imprimantes et autres périphériques**.

2 Cliquez sur **Scanneurs et appareils photo**.

Si le scanner est répertorié, cela signifie que Windows le reconnaît.

RÉINSTALLEZ LE PILOTE DU SCANNER. Reportez-vous à la documentation du scanner pour obtenir des instructions.

Problèmes liés au son et aux haut-parleurs

 **PRÉCAUTION** : avant de commencer les procédures de cette section, suivez les consignes de sécurité fournies dans le *Guide d'informations sur le produit*.

Les haut-parleurs n'émettent aucun son

 **REMARQUE** : le volume de certains lecteurs MP3 prévaut sur le volume défini dans Windows. Si vous avez écouté des MP3, vérifiez que vous n'avez pas baissé ou augmenté le volume.

VÉRIFIEZ LES CONNEXIONS DES HAUT-PARLEURS. Vérifiez que les haut-parleurs sont raccordés selon le schéma d'installation fourni avec ceux-ci. Si vous disposez d'une carte son, assurez-vous que les haut-parleurs sont connectés à cette carte.

VÉRIFIEZ QUE LES HAUT-PARLEURS SONT ALLUMÉS. Consultez le schéma d'installation fourni avec les haut-parleurs. Si ces derniers sont munis d'un contrôle du volume, réglez le volume, les graves ou les aigus pour éliminer toute distorsion.

RÉGLEZ LE CONTRÔLE DU VOLUME DE WINDOWS. Cliquez ou double-cliquez sur l'icône de haut-parleur affichée dans l'angle inférieur droit de l'écran. Vérifiez que le volume est suffisamment élevé et que le son n'est pas mis en sourdine.

LE CAS ÉCHÉANT, DÉBRANCHEZ LES ÉCOUTEURS RELIÉS AU CONNECTEUR DE CASQUE. Lorsque des écouteurs sont branchés sur le panneau avant, les haut-parleurs sont automatiquement désactivés.

TESTEZ LA PRISE ÉLECTRIQUE. Vérifiez que la prise électrique fonctionne en la testant avec un autre appareil, comme une lampe, par exemple.

ÉLIMINEZ LES SOURCES POTENTIELLES D'INTERFÉRENCES. Éteignez les ventilateurs, tubes au néon ou lampes halogènes situés à proximité de l'ordinateur pour voir s'ils produisent des interférences.

RÉINSTALLEZ LE PILOTE AUDIO. Voir "Réinstallation des pilotes", page 57.

EXÉCUTEZ LE DÉPANNEUR MATÉRIEL. Voir "Résolution d'incompatibilités logicielles et matérielles", page 58.

Les écouteurs n'émettent aucun son

VÉRIFIEZ LES CONNEXIONS DES ÉCOUTEURS. Vérifiez que le câble des écouteurs est correctement inséré dans le connecteur approprié (voir la page 65).

RÉGLEZ LE CONTRÔLE DU VOLUME DE WINDOWS. Cliquez ou double-cliquez sur l'icône de haut-parleur affichée dans l'angle inférieur droit de l'écran. Vérifiez que le volume est suffisamment élevé et que le son n'est pas mis en sourdine.

Problèmes liés à l'affichage et au moniteur



PRÉCAUTION : avant de commencer les procédures de cette section, suivez les consignes de sécurité fournies dans le *Guide d'informations sur le produit*.



REMARQUE : reportez-vous à la documentation du moniteur pour obtenir des instructions de dépannage.

L'écran est vide

VÉRIFIEZ LA CONNEXION DU CÂBLE DU MONITEUR.

- Vérifiez que le câble vidéo est connecté comme indiqué dans le schéma d'installation de votre ordinateur.
- Si vous utilisez une rallonge vidéo et si son retrait résout le problème, cela signifie que le câble est défectueux.
- Échangez le cordon d'alimentation du moniteur avec celui de l'ordinateur pour éliminer la possibilité qu'il soit défectueux.
- Vérifiez qu'aucune des broches du connecteur n'est tordue ni cassée. La plupart des connecteurs de câbles de moniteur ont des broches manquantes, ce qui est normal.

VÉRIFIEZ LE VOYANT D'ALIMENTATION DU MONITEUR. S'il est éteint, appuyez fermement sur le bouton d'alimentation du moniteur pour vous assurer qu'il est bien allumé. S'il est allumé ou s'il clignote, cela signifie que le moniteur est sous tension. S'il clignote, appuyez sur une touche du clavier ou déplacez la souris.

TESTEZ LA PRISE ÉLECTRIQUE. Vérifiez que la prise électrique fonctionne en la testant avec un autre appareil, comme une lampe, par exemple.

VÉRIFIEZ LES VOYANTS DE DIAGNOSTIC. Voir la page 51.

L'écran est difficilement lisible

VÉRIFIEZ LES PARAMÈTRES DU MONITEUR. Reportez-vous à la documentation du moniteur pour savoir comment régler le contraste et la luminosité, démagnétiser le moniteur et exécuter l'autotest.

ÉLOIGNEZ LE CAISSON DE BASSES DU MONITEUR. Si votre système de haut-parleurs inclut un caisson de basses, vérifiez qu'il se trouve au moins à 60 cm (2 pieds) du moniteur.

ÉLOIGNEZ LE MONITEUR DES SOURCES D'ALIMENTATION EXTERNES. Les ventilateurs, lampes fluorescentes, halogènes ou tout autre appareil électrique peuvent occasionner un léger tremblement de l'image. Éteignez les appareils se trouvant à proximité du moniteur pour vérifier s'ils produisent des interférences.

TOURNEZ LE MONITEUR POUR ÉVITER LES REFLETS DU SOLEIL ET LES SOURCES POTENTIELLES D'INTERFÉRENCES.

RÉGLEZ LES PARAMÈTRES D'AFFICHAGE DE WINDOWS.

- 1 Cliquez sur **Démarrer**, puis sur **Panneau de configuration** et sélectionnez **Apparence et thèmes**.
- 2 Cliquez sur **Affichage**, puis sur l'onglet **Paramètres**.
- 3 Essayez différents paramètres pour **Résolution de l'écran** et **Qualité couleur**.

Dépannage avancé



Voyants de diagnostic

 **PRÉCAUTION** : avant de commencer les procédures de cette section, suivez les consignes de sécurité fournies dans le *Guide d'informations sur le produit*.

Les quatre voyants frontaux numérotés de 1 à 4 peuvent vous aider à résoudre certains incidents (voir la page 65). Lorsque l'ordinateur démarre normalement, les voyants clignotent. Une fois le démarrage de l'ordinateur terminé, les quatre voyants s'éteignent. En cas d'incident, la couleur et le comportement des voyants permettent d'identifier son origine.

Code du voyant	Description du problème	Solution suggérée
①②③④	<p>L'ordinateur est éteint ou un incident s'est produit avant le chargement du BIOS.</p> <p>Les voyants de diagnostic ne sont pas allumés alors que le système d'exploitation a démarré.</p> <p>REMARQUE : si tous les voyants de diagnostic s'allument puis s'éteignent et si le système ne démarre pas, il est possible qu'une défaillance du bloc d'alimentation ou du processeur se soit produite.</p>	<p>Branchez l'ordinateur sur une prise électrique. Voir aussi "Problèmes liés à l'alimentation", page 43.</p>
①②③④	<p>Une défaillance du processeur semble s'être produite.</p>	<p>Contactez Dell pour obtenir une assistance technique.</p>

Code du voyant	Description du problème	Solution suggérée
① ② ③ ④	Les modules de mémoire sont détectés mais une panne de mémoire s'est produite.	<ul style="list-style-type: none"> • Si vous avez installé plusieurs modules de mémoire, retirez-les, réinstallez un seul module (voir “Mémoire”, page 72), puis redémarrez l'ordinateur. S'il démarre normalement, réinstallez encore un module supplémentaire. Poursuivez jusqu'à ce que vous ayez identifié le module défectueux ou que tous les modules aient été réinstallés sans provoquer d'erreur. • Dans la mesure du possible, installez des modules de même type (voir “Mémoire”, page 72). • Si l'incident persiste, contactez Dell pour obtenir une assistance technique.
① ② ③ ④	Une défaillance du système graphique semble s'être produite.	Si l'incident persiste, contactez Dell pour obtenir une assistance technique.
① ② ③ ④	Une défaillance du lecteur de disquette ou de l'unité de disque dur semble s'être produite.	Réinsérez tous les câbles d'alimentation et de données, puis redémarrez l'ordinateur.
① ② ③ ④	Une défaillance de l'USB semble s'être produite.	Réinstallez tous les périphériques USB, vérifiez les connexions des câbles et redémarrez l'ordinateur.
① ② ③ ④	Aucun module de mémoire n'est détecté.	<ul style="list-style-type: none"> • Si vous avez installé plusieurs modules de mémoire, retirez-les, réinstallez un seul module (voir “Mémoire”, page 72), puis redémarrez l'ordinateur. S'il démarre normalement, réinstallez encore un module supplémentaire. Poursuivez jusqu'à ce que vous ayez identifié le module défectueux ou que tous les modules aient été réinstallés sans provoquer d'erreur. • Dans la mesure du possible, installez des modules de même type (voir “Mémoire”, page 72). • Si l'incident persiste, contactez Dell pour obtenir une assistance technique..

Code du voyant	Description du problème	Solution suggérée
	<p>Des modules de mémoire sont détectés mais il existe une erreur de compatibilité ou de configuration.</p>	<ul style="list-style-type: none"> • Vérifiez si des contraintes particulières doivent être respectées en ce qui concerne l'installation des modules dans les logements (voir “Présentation des modules de mémoire DDR2”, page 72). • Vérifiez que les modules que vous installez sont compatibles avec l'ordinateur (voir “Présentation des modules de mémoire DDR2”, page 72). • Si l'incident persiste, contactez Dell pour obtenir une assistance technique.
	<p>Une carte d'extension est peut-être en panne.</p>	<ol style="list-style-type: none"> 1 Déterminez s'il existe un conflit en retirant une carte et en redémarrant l'ordinateur (voir “Cartes”, page 75). 2 Si l'incident persiste, réinstallez la carte retirée, retirez une autre carte puis redémarrez l'ordinateur. 3 Répétez cette opération avec toutes les cartes. Si l'ordinateur démarre normalement, essayez de déterminer si la dernière carte retirée provoque des conflits de ressources (voir la page 58). 4 Si l'incident persiste, contactez Dell pour obtenir une assistance technique.
	<p>Une autre panne s'est produite.</p>	<ul style="list-style-type: none"> • Vérifiez que les câbles reliant la carte mère au disque dur, au lecteur de CD-ROM et au lecteur de DVD-ROM sont correctement connectés (voir “Composants de la carte système”, page 71). • Si un message d'erreur s'affiche pour identifier un problème lié à un périphérique (tel que le lecteur de disquette ou le disque dur), contrôlez le périphérique pour vérifier qu'il fonctionne correctement. • Le système d'exploitation tente de démarrer à partir d'un périphérique (lecteur de disquette ou de disque dur) ; vérifiez la configuration (voir “Configuration du système”, page 107) pour vous assurer que la séquence d'amorçage est correcte. • Si l'incident persiste, contactez Dell pour obtenir une assistance technique.

Code du voyant	Description du problème	Solution suggérée
	<p>Lorsque le système fonctionne normalement, tous les voyants de diagnostic s'allument puis s'éteignent avant son démarrage.</p> <p>Si les quatre voyants restent allumés et si le bouton d'alimentation est orange, il est possible qu'une erreur de connexion ou d'alimentation du processeur se soit produite.</p> <p>REMARQUE : si tous les voyants de diagnostic s'allument puis s'éteignent et si le système ne démarre pas, il est possible qu'une défaillance du bloc d'alimentation ou du processeur se soit produite. Vous trouverez les autres solutions possibles dans la section "Problèmes liés à l'alimentation" du Manuel du propriétaire.</p>	<p>Si le système ne démarre pas, branchez-le sur une prise électrique fonctionnelle. Voir aussi "Problèmes liés à l'alimentation", dans le Manuel du propriétaire.</p> <p>Débranchez le bloc d'alimentation et vérifiez la connexion de la prise à 4 broches du câble d'alimentation du processeur (voir "Composants de la carte système", page 71).</p> <p>Si le système ne démarre pas alors que vous ne constatez aucun problème lié à l'alimentation, contactez Dell pour obtenir une assistance technique.</p>

Diagnosics Dell

 **PRÉCAUTION :** avant de commencer les procédures de cette section, suivez les consignes de sécurité fournies dans le *Guide d'informations sur le produit*.

Si vous rencontrez des difficultés avec votre ordinateur, procédez aux vérifications décrites dans la section "Résolution des problèmes" (voir la page 33) et exécutez les Diagnosics avant de contacter Dell pour obtenir une assistance technique.

 **AVIS :** les Diagnosics Dell fonctionnent uniquement sur les ordinateurs Dell™.

- 1 Mettez l'ordinateur sous tension (ou redémarrez-le).
- 2 Lorsque le logo DELL™ apparaît, appuyez immédiatement sur <F12>.

Si vous n'êtes pas intervenu assez rapidement, le logo du système d'exploitation apparaît et le système poursuit la procédure de démarrage. Attendez que le bureau Microsoft® Windows® s'affiche. Ensuite, éteignez de nouveau l'ordinateur (voir la page 63) et recommencez.
- 3 Lorsque la liste des périphériques d'amorçage s'affiche, sélectionnez **Boot to Utility Partition** (Démarrer sur la partition d'utilitaires) et appuyez sur <Entrée>.
- 4 Lorsque le menu principal des Diagnosics Dell apparaît, sélectionnez le test que vous voulez exécuter (voir la page 55).

Menu principal des Diagnostics Dell

- 1 Dans cet écran, cliquez sur le bouton correspondant à l'option voulue.

Option	Fonction
Express Test (Test rapide)	Effectue un test rapide des périphériques. Cette procédure dure habituellement de 10 à 20 minutes et ne nécessite aucune intervention de l'utilisateur. Exécutez toujours le test rapide en premier pour augmenter vos chances d'identifier le problème rapidement.
Extended Test (Test étendu)	Effectue un test approfondi des périphériques. Cette procédure dure habituellement une heure, voire plus. Vous devez répondre aux questions du programme.
Custom Test (Test personnalisé)	Permet de tester un périphérique spécifique. Vous pouvez personnaliser les tests que vous souhaitez exécuter.
Symptom Tree (Arborescence des symptômes)	Répertorie les symptômes les plus courants. Vous pouvez sélectionner le test à effectuer en fonction des symptômes rencontrés.

- 2 Si un incident se produit en cours de test, un message affiche un code d'erreur et une description du problème. Notez le code d'erreur ainsi que la description et suivez les instructions à l'écran.

Si vous ne parvenez pas à résoudre l'incident, contactez Dell (voir la page 120).



REMARQUE : le numéro de service de votre ordinateur est affiché en haut de chaque écran de test. Si vous contactez Dell, le service de support technique vous le demandera.

- 3 Si vous exécutez un test à partir des options **Custom Test** (Test personnalisé) ou **Symptom Tree** (Arborescence des symptômes), cliquez sur l'onglet approprié décrit dans le tableau suivant pour obtenir plus d'informations.

Onglet	Fonction
Results (Résultat)	Affiche le résultat du test et les erreurs éventuellement rencontrées.
Errors (Erreurs)	Affiche les erreurs rencontrées, les codes d'erreur et la description du problème.
Help (Aide)	Décrit le test et les conditions requises pour son exécution, le cas échéant.

Onglet	Fonction
Configuration	Affiche la configuration matérielle du périphérique sélectionné. Les Diagnostics Dell obtiennent des informations sur la configuration de tous les périphériques à partir du programme de configuration du système, de la mémoire et de divers tests internes. Ils affichent ensuite le résultat dans la liste de périphériques située à gauche de l'écran. La liste des périphériques n'affiche pas nécessairement le nom de tous les composants installés sur votre ordinateur ou de tous les périphériques qui sont raccordés à ce dernier.
Parameters (Paramètres)	Permet de personnaliser le test en modifiant ses paramètres.

- 4 Fermez l'écran de test pour revenir au menu principal. Pour quitter les Diagnostics Dell et redémarrer l'ordinateur, fermez le menu principal.

Informations sur les pilotes

Qu'est-ce qu'un pilote ?

Un pilote est un programme qui contrôle un périphérique (imprimante, souris, clavier, etc.). Tous les périphériques nécessitent un pilote.

Le pilote sert d'interface entre le périphérique et les programmes qui l'utilisent. Chaque périphérique possède un jeu de commandes spécifiques que seul son pilote reconnaît.

Dell vous livre l'ordinateur avec les pilotes requis déjà installés ; aucune installation ou configuration supplémentaire n'est nécessaire.

De nombreux pilotes (par exemple, celui du clavier) sont intégrés au système d'exploitation Microsoft® Windows®. Vous devrez peut-être installer des pilotes dans les cas suivants :

- si vous mettez à niveau le système d'exploitation ;
- si vous réinstallez le système d'exploitation ;
- si vous connectez ou installez un nouveau périphérique.

Identification des pilotes

En cas de difficultés liées à un périphérique, déterminez si le pilote associé en est la cause. Mettez-le à niveau si nécessaire.

Windows XP

- 1 Cliquez sur **Démarrer**, puis sur **Panneau de configuration**.
- 2 Sous **Choisissez une catégorie**, sélectionnez **Performances et Maintenance**.
- 3 Cliquez sur **Système**.

- 4 Dans la fenêtre **Propriétés système**, allez dans l'onglet **Matériel**.
- 5 Sélectionnez **Gestionnaire de périphériques**.
- 6 Faites défiler la liste pour voir si un cercle jaune contenant un point d'exclamation s'affiche devant l'icône d'un périphérique.

Si un point d'exclamation se trouve à côté du nom du périphérique, vous devez réinstaller le pilote ou en installer un nouveau.

Réinstallation des pilotes



AVIS : les pilotes approuvés pour les ordinateurs Dell™ sont disponibles sur notre site de support technique, à l'adresse support.dell.com . Si vous installez des pilotes obtenus auprès d'autres sources, il se peut que votre ordinateur ne fonctionne pas correctement.

Utilisation de la fonction Restauration des pilotes de périphériques de Microsoft Windows XP

Si un problème apparaît sur votre ordinateur suite à l'installation ou à la mise à jour d'un pilote, utilisez la fonction Restauration des pilotes de périphériques de Windows XP pour restaurer la version précédente du pilote.

- 1 Cliquez sur **Démarrer**, puis sur **Panneau de configuration**.
- 2 Sous **Choisissez une catégorie**, sélectionnez **Performances et Maintenance**.
- 3 Cliquez sur **Système**.
- 4 Dans la fenêtre **Propriétés système**, allez dans l'onglet **Matériel**.
- 5 Sélectionnez **Gestionnaire de périphériques**.
- 6 Cliquez avec le bouton droit de la souris sur le périphérique pour lequel vous avez installé un nouveau pilote, puis sélectionnez **Propriétés**.
- 7 Cliquez sur l'onglet **Pilotes**.
- 8 Sélectionnez **Revenir à la version précédente**.

Si ce programme ne corrige pas le problème, utilisez la fonction Restauration du système pour rétablir la configuration antérieure à l'installation du pilote.

Réinstallation manuelle des pilotes

- 1 Après avoir copié les fichiers du pilote sur votre disque dur, cliquez sur le bouton **Démarrer** et faites un clic droit sur **Poste de travail**.
- 2 Sélectionnez **Propriétés**.
- 3 Cliquez sur l'onglet **Matériel**, puis sur **Gestionnaire de périphériques**.
- 4 Double-cliquez sur le type de périphérique pour lequel vous installez le pilote.
- 5 Double-cliquez sur le nom du périphérique pour lequel vous installez le pilote.
- 6 Cliquez sur l'onglet **Pilote**, puis sur **Mettre à jour le pilote**.

- 7 Sélectionnez **Installer à partir d'une liste ou d'un emplacement spécifique (utilisateurs expérimentés)**, puis cliquez sur **Suivant**.
- 8 Cliquez sur **Parcourir** et naviguez jusqu'à l'emplacement où vous avez extrait les fichiers du pilote.
- 9 Lorsque le nom du pilote approprié apparaît, cliquez sur **Suivant**.
- 10 Cliquez sur **Terminer** et redémarrez votre ordinateur.

Résolution d'incompatibilités logicielles et matérielles

Si un périphérique n'est pas détecté lors de la configuration du système d'exploitation ou s'il est détecté mais pas correctement configuré, vous pouvez faire appel au dépanneur matériel pour résoudre cette incompatibilité.

Pour ce faire :

- 1 Cliquez sur **Démarrer**, puis sur **Aide et support**.
- 2 Tapez `dépanneur matériel` dans le champ **Rechercher** puis cliquez sur la flèche pour lancer la recherche.
- 3 Cliquez sur **Dépanneur matériel** dans la liste **Résultats de la recherche**.
- 4 Dans la liste **Dépanneur matériel**, sélectionnez **J'ai besoin de résoudre un conflit matériel sur mon ordinateur**, puis sur **Suivant**.

Restauration du système d'exploitation

Pour restaurer le système d'exploitation, vous disposez de plusieurs méthodes :

- La fonction **Restauration du système** de Microsoft Windows XP restaure l'état de fonctionnement antérieur de votre ordinateur sans affecter les fichiers de données.
- **Dell PC Restore**, de Symantec, restaure le disque dur à l'état dans lequel il se trouvait lorsque vous avez acheté l'ordinateur. **Dell PC Restore** supprime définitivement toutes les données contenues sur le disque dur et désinstalle les applications que vous avez installées ultérieurement.

Utilisation de la fonction **Restauration du système Microsoft® Windows® XP**

Le système d'exploitation Microsoft Windows XP comporte la fonction **Restauration du système**, qui vous permet de restaurer l'ordinateur à un état antérieur (sans affecter les fichiers de données) si les modifications apportées au matériel, aux logiciels ou aux paramètres du système empêchent l'ordinateur de fonctionner correctement. Reportez-vous au Centre d'aide et de support de Windows pour plus d'informations sur cette fonction.



AVIS : sauvegardez régulièrement vos fichiers de données. La fonction **Restauration du système** ne permet pas de les récupérer.



REMARQUE : les procédures présentées dans ce document concernent l'affichage par défaut de Windows. Elles risquent de ne pas fonctionner si votre ordinateur est réglé sur le mode d'affichage classique de Windows.

Création d'un point de restauration

- 1 Cliquez sur **Démarrer**, puis sur **Aide et support**.
- 2 Sélectionnez **Restauration du système**.
- 3 Suivez les instructions affichées.

Restauration de l'ordinateur à un état antérieur

Si des problèmes surviennent après l'installation d'un pilote de périphérique, utilisez d'abord la fonction Restauration des pilotes de périphériques (voir la page 57). Si l'incident persiste, utilisez alors la fonction Restauration du système.

 **AVIS** : avant de restaurer l'ordinateur à un état antérieur, enregistrez et fermez tous les fichiers ouverts, puis quittez tous les programmes en cours d'exécution. Vous ne devez en aucun cas modifier, ouvrir ou supprimer des fichiers ou des programmes tant que la restauration du système n'est pas terminée.

- 1 Cliquez sur **Démarrer**, puis sur **Tous les programmes** → **Accessoires** → **Outils système**, puis sélectionnez **Restauration du système**.
- 2 Vérifiez que l'option **Restaurer mon ordinateur à une heure antérieure** est sélectionnée et cliquez sur **Suivant**.
- 3 Cliquez sur la date à laquelle vous souhaitez restaurer l'ordinateur.

L'écran **Sélectionnez un point de restauration** inclut un calendrier vous permettant de visualiser et de sélectionner les points de restauration. Toutes les dates du calendrier comportant des points de restauration apparaissent en gras.

- 4 Sélectionnez un point de restauration et cliquez sur **Suivant**.

Si une date du calendrier contient un seul point de restauration, il est sélectionné automatiquement. Si plusieurs points de restauration sont disponibles, cliquez sur celui que vous souhaitez utiliser.

- 5 Cliquez sur **Suivant**.

Une fois que la collecte des données terminée, l'écran **Restauration terminée** apparaît et l'ordinateur redémarre automatiquement.

- 6 Une fois le redémarrage terminé, cliquez sur **OK**.

Pour changer de point de restauration, répétez les étapes précédentes un utilisant un autre point de restauration. Vous pouvez aussi annuler la restauration.

Annulation de la dernière restauration du système

 **AVIS** : avant d'annuler la dernière restauration du système, enregistrez et fermez tous les fichiers ouverts, puis quittez tous les programmes en cours d'exécution. Vous ne devez en aucun cas modifier, ouvrir ou supprimer des fichiers ou des programmes tant que la restauration du système n'est pas terminée.

- 1 Cliquez sur **Démarrer**, puis sur **Tous les programmes** → **Accessoires** → **Outils système**, puis cliquez sur **Restauration du système**.
- 2 Cliquez sur **Annuler ma dernière restauration** puis sur **Suivant**.

Activation de la fonction Restauration du système

Si vous réinstallez Windows XP avec moins de 200 Mo d'espace disponible sur le disque dur, la fonction Restauration du système est automatiquement désactivée. Pour vérifier l'activation de cette fonction :

- 1 Cliquez sur **Démarrer**, puis sur **Panneau de configuration**.
- 2 Sélectionnez **Performances et maintenance**.
- 3 Cliquez sur **Système**.
- 4 Cliquez sur l'onglet **Restauration du système**.
- 5 Assurez-vous que l'option **Désactiver la Restauration du système** n'est pas sélectionnée.

Utilisation de Dell™ PC Restore de Symantec

 **REMARQUE** : Dell PC Restore n'est pas disponible dans tous les pays.

N'utilisez Dell PC Restore pour restaurer le système d'exploitation qu'en dernier recours. Ce programme restaure le disque dur à l'état dans lequel il se trouvait lorsque vous avez acheté l'ordinateur. Tous les programmes ou fichiers ajoutés après l'achat de l'ordinateur, fichiers de données compris, sont définitivement supprimés du disque dur. Les fichiers de données incluent les documents, feuilles de calcul, messages électroniques, photos numériques, fichiers audio, etc. Si possible, sauvegardez toutes vos données avant d'utiliser PC Restore.

 **AVIS** : l'utilisation de PC Restore supprime définitivement toutes les données du disque dur et désinstalle les applications ou les pilotes que vous avez installés après l'achat de l'ordinateur. Si possible, sauvegardez toutes vos données avant d'utiliser PC Restore.

Pour utiliser PC Restore :

- 1 Mettez l'ordinateur sous tension et observez les voyants d'état du clavier.
- 2 Dès qu'ils clignotent, appuyez sur <Ctrl><F11>.
Si vous n'avez pas appuyé à temps sur <Ctrl><F11>, laissez le démarrage se terminer puis arrêtez le système et recommencez.
-  **AVIS** : pour annuler l'exécution de PC Restore, cliquez sur **Reboot (Redémarrer)** à l'étape suivante.
- 3 Dans l'écran suivant, cliquez sur **Restore (Restaurer)**.
- 4 Dans l'écran suivant, cliquez sur **Confirm (Confirmer)**.
Le processus de restauration dure de 6 à 10 minutes.
- 5 Lorsque le système vous y invite, cliquez sur **Finish (Terminer)** pour redémarrer l'ordinateur.

 **REMARQUE** : n'arrêtez pas l'ordinateur manuellement. Cliquez sur **Finish (Terminer)** et laissez l'ordinateur terminer sa réinitialisation.

- 6 Lorsque vous y êtes invité, cliquez sur **Yes (Oui)**.

L'ordinateur redémarre. L'état initial de l'ordinateur étant restauré, les écrans qui apparaissent, tels que le Contrat de licence utilisateur final, sont les mêmes que ceux qui sont apparus la première fois que vous avez allumé l'ordinateur.

- 7 Cliquez sur **Suivant**.
L'écran **Restauration du système** s'affiche et l'ordinateur redémarre.
- 8 Une fois le redémarrage terminé, cliquez sur **OK**.

Suppression de Dell PC Restore

 **AVIS** : la suppression de Dell PC Restore est définitive. Une fois Dell PC Restore désinstallé, vous ne pourrez plus l'utiliser pour restaurer le système d'exploitation.

Dell PC Restore restaure le disque dur à l'état dans lequel il se trouvait lorsque vous avez acheté l'ordinateur. Il est recommandé de *ne pas* supprimer PC Restore de l'ordinateur, même pour récupérer de l'espace disque. La suppression de PC Restore est définitive.

Pour supprimer PC Restore :

- 1 Connectez-vous en tant qu'administrateur local.
- 2 Sous l'Explorateur Windows, accédez au répertoire `c:\dell\utilities\DSR`.
- 3 Double-cliquez sur le fichier `DSRIRRemv2.exe`.

 **REMARQUE** : si vous ne vous connectez pas en tant qu'administrateur local, un message vous y invite. Cliquez sur **Quitter** et connectez-vous en tant qu'administrateur local.

 **REMARQUE** : si le disque dur ne contient aucune partition pour PC Restore, un message vous indique que la partition est introuvable. Cliquez sur **Quitter**. Il n'y a pas de partition à supprimer.

- 4 Cliquez sur **OK** pour supprimer la partition PC Restore du disque dur.
- 5 Répondez **Oui** au message de confirmation.

La partition de PC Restore est supprimée et l'espace disque libéré est ajouté à la quantité d'espace disponible sur le disque dur.

- 6 Dans l'Explorateur Windows, faites un clic droit sur **Disque local (C:)**, cliquez sur **Propriétés** et vérifiez que la quantité indiquée pour **Espace libre** a augmenté pour refléter l'espace supplémentaire disponible.
- 7 Cliquez sur **Terminer** pour fermer la fenêtre de suppression de PC Restore.
- 8 Redémarrez l'ordinateur.

Retrait et installation de composants

Avant de commencer

Ce chapitre indique comment retirer et installer des composants de votre ordinateur. Sauf indication contraire, chaque procédure suppose que les conditions suivantes sont réunies :

- Vous avez appliqué les procédures décrites dans les sections “Mise hors tension de l'ordinateur” (page 63) et “Avant d'intervenir à l'intérieur de votre ordinateur” (page 64).
- Vous avez lu les consignes de sécurité du *Guide d'informations sur le produit Dell™*.



REMARQUE : sauf indication contraire, vous pouvez remplacer un composant ou l'installer (s'il a été acheté séparément) en suivant la procédure de retrait dans l'ordre inverse.

Outils recommandés

Pour effectuer les procédures décrites dans ce document, vous pourrez avoir besoin des outils suivants :

- Petit tournevis à tête plate
- Tournevis cruciforme
- Disquette ou CD du programme de mise à jour du BIOS Flash

Mise hors tension de l'ordinateur



AVIS : afin d'éviter de perdre des données, enregistrez et fermez les fichiers ouverts, puis fermez tous les programmes avant de mettre l'ordinateur hors tension.

- 1 Arrêtez le système d'exploitation :
 - a Enregistrez et fermez tous les fichiers ouverts, puis fermez tous les programmes. Cliquez ensuite sur **Démarrer** et sélectionnez **Arrêter l'ordinateur**.
 - b Dans la fenêtre **Arrêter l'ordinateur**, cliquez sur **Arrêter**.
L'ordinateur s'éteint une fois le processus d'arrêt du système d'exploitation terminé.
- 2 Vérifiez que l'ordinateur et tous les périphériques connectés sont éteints. Si l'ordinateur et les périphériques connectés ne se sont pas éteints automatiquement à l'arrêt du système d'exploitation, maintenez le bouton d'alimentation enfoncé pendant 4 secondes.

Avant d'intervenir à l'intérieur de votre ordinateur

Suivez les consignes de sécurité ci-après pour vous aider à protéger votre ordinateur de dommages éventuels et pour garantir votre sécurité personnelle.

 **PRÉCAUTION** : avant de commencer les procédures de cette section, suivez les consignes de sécurité fournies dans le *Guide d'informations sur le produit*.

 **PRÉCAUTION** : manipulez avec précaution les cartes et les composants. Ne touchez pas les composants ou les contacts d'une carte. Tenez la carte par ses bords ou par son support de montage métallique. Les composants tels que le processeur doivent être tenus par les bords de manière à éviter tout contact avec les broches.

 **AVIS** : toute réparation de votre ordinateur doit être effectuée par un technicien de maintenance certifié. Les dommages causés par des interventions non autorisées par Dell ne sont pas couverts par votre garantie.

 **AVIS** : pour débrancher un câble, saisissez son connecteur ou sa boucle de serrage. Ne tirez pas sur le câble. Certains câbles possèdent un connecteur avec des pattes de verrouillage ; vous devez appuyer sur ces dernières pour débrancher le câble. Lorsque vous séparez des connecteurs, maintenez-les face à face pour ne pas tordre les broches. De plus, avant de connecter un câble, assurez-vous que les deux connecteurs appropriés sont bien alignés.

 **AVIS** : pour éviter tout dommage matériel, effectuez les étapes suivantes avant d'intervenir à l'intérieur de l'ordinateur :

1 Éteignez l'ordinateur (voir la page 63).

 **AVIS** : lorsque vous débranchez un câble réseau, déconnectez-le de l'ordinateur avant de le retirer du port ou du périphérique réseau.

2 Débranchez également tous les fils de téléphone ou de télécommunication de l'ordinateur.

3 Débranchez le cordon d'alimentation de l'ordinateur de la prise électrique, ainsi que celui des périphériques connectés. Appuyez ensuite sur le bouton d'alimentation pour mettre la carte système à la masse.



 **PRÉCAUTION** : pour éviter tout choc électrique, débranchez toujours l'ordinateur du secteur avant de retirer le capot.

4 Retirez le capot de l'ordinateur (voir la page 68).

 **AVIS** : avant de toucher quoi ce soit à l'intérieur de l'ordinateur, mettez-vous à la masse en touchant une surface métallique non peinte, par exemple l'arrière du châssis de l'ordinateur. Répétez cette opération régulièrement pendant votre intervention pour dissiper toute électricité statique qui pourrait endommager les composants.

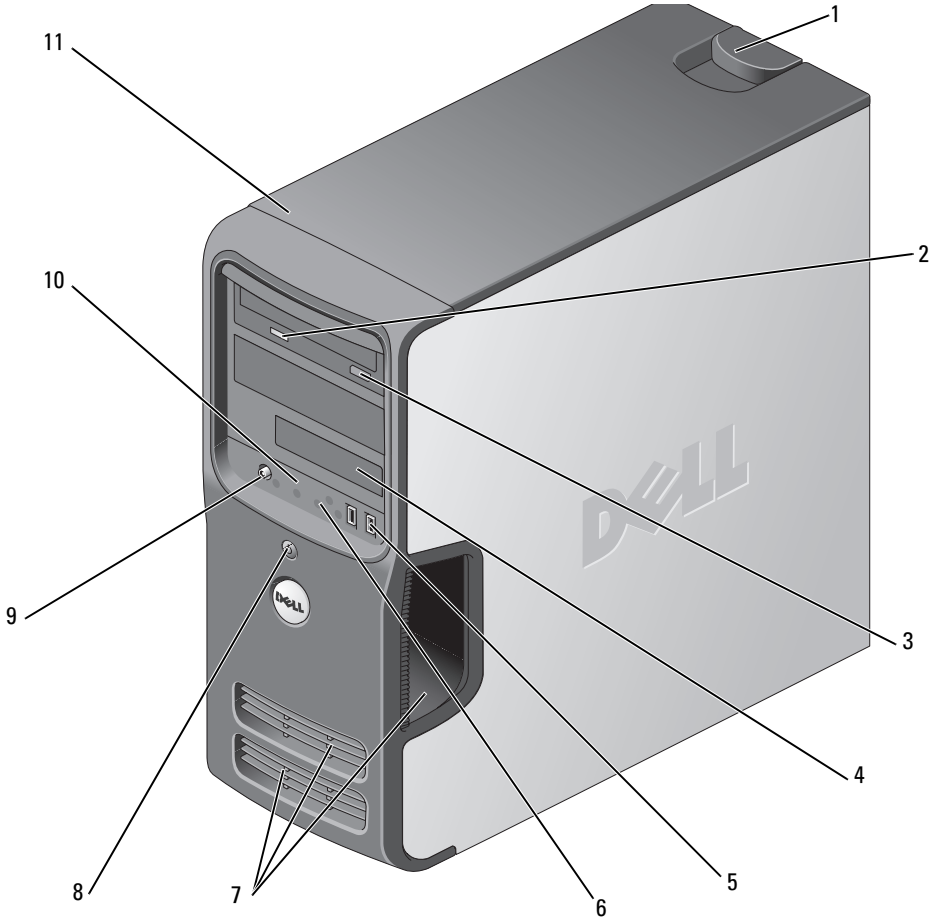
Vue avant de l'ordinateur



1	Loquet de déblocage du capot	Utilisez ce loquet pour retirer le capot. Voir “Retrait du capot de l'ordinateur”, page 68.
2	Voyant d'activité du lecteur de CD/DVD	Le voyant d'activité du lecteur s'allume lorsque l'ordinateur lit un CD ou un DVD.
3	Bouton d'éjection des CD/DVD	Appuyez sur ce bouton pour éjecter le disque inséré dans le lecteur de CD ou de DVD.
4	Lecteur FlexBay	Peut contenir un lecteur de disquette ou un lecteur de carte (tous deux en option). Pour plus d'informations sur l'utilisation du lecteur de carte, voir “Utilisation d'un lecteur de carte (en option)”, page 20.
5	Connecteurs USB 2.0 (2)	Utilisez les connecteurs USB frontaux pour les périphériques que vous connectez occasionnellement, comme une manette de jeu ou un appareil photo, ou pour des périphériques USB amorçables (voir “Options du programme de configuration du système”, page 109 pour plus d'informations sur l'amorçage à partir d'un périphérique USB). Il est recommandé d'utiliser les connecteurs USB situés à l'arrière pour les périphériques qui restent connectés, comme une imprimante ou un clavier.
6	Voyant d'activité du disque dur	Le voyant d'activité de l'unité de disque dur s'allume lorsque l'ordinateur lit ou écrit des données sur l'unité de disque dur. Il peut également être allumé lorsqu'un périphérique, comme le lecteur de CD, fonctionne.
7	Orifices de ventilation	<p>Veillez à ne pas obstruer les orifices de ventilation afin de permettre une bonne ventilation du système.</p> <p> AVIS : veillez à laisser un espace minimum de 5 cm (2 pouces) entre tous les orifices de ventilation et les objets qui se trouvent à proximité.</p> <p> AVIS : pour que le système soit correctement ventilé, les orifices de ventilation ne doivent pas être sales ni poussiéreux. Nettoyez-les uniquement avec un chiffon sec pour éviter tout dommage causé par l'humidité.</p>
8	Bouton d'alimentation	<p>Appuyez sur ce bouton pour allumer l'ordinateur.</p> <p> AVIS : pour ne pas perdre de données, n'utilisez pas le bouton d'alimentation pour éteindre l'ordinateur. Il est conseillé de toujours arrêter le système d'exploitation.</p>
9	Prise casque	Permet de connecter un casque et la plupart des haut-parleurs.
10	Voyants de diagnostic (4)	Permettent de vous aider à dépanner l'ordinateur grâce au code de diagnostic. Pour plus d'informations, voir “Voyants de diagnostic”, page 51.
11	Numéro de service	Utilisé pour identifier votre ordinateur lorsque vous accédez au site Web de support technique de Dell ou que vous appelez le support technique.

Vue arrière de l'ordinateur

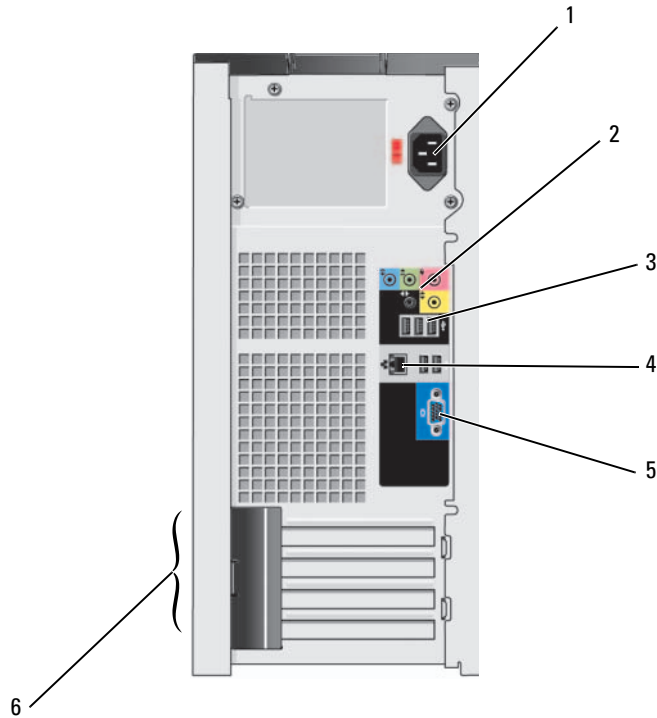

1	Connecteur d'alimentation	Permet de brancher le cordon d'alimentation.
2	Connecteurs de carte son (3)	<ul style="list-style-type: none">• Connecteur d'entrée ligne : utilisez le connecteur bleu pour brancher un périphérique de lecture et d'enregistrement (magnétophone, lecteur de CD ou magnétoscope).• Connecteur de sortie ligne : utilisez le connecteur vert pour brancher des écouteurs et la plupart des haut-parleurs avec amplificateurs intégrés.• Connecteur de microphone : utilisez le connecteur rose pour brancher un microphone pour PC afin d'entrer des données vocales ou musicales dans un programme audio ou de téléphonie.
3	Connecteurs USB 2.0 (4)	Utilisez les connecteurs USB arrière pour les périphériques qui restent connectés en permanence, comme une imprimante ou un clavier. Il est recommandé d'utiliser les connecteurs USB frontaux pour les périphériques que vous connectez occasionnellement, comme une manette de jeu ou un appareil photo, ou pour les périphériques USB d'amorçage.

4	Connecteur de carte réseau	<p>Pour connecter l'ordinateur à un périphérique réseau, branchez l'une des extrémités d'un câble réseau à un port ou à un périphérique réseau. Branchez l'autre extrémité de ce câble sur le connecteur de carte réseau de l'ordinateur. Un déclic indique que le câble est correctement inséré.</p> <p>REMARQUE : ne branchez pas un câble téléphonique sur le connecteur réseau.</p> <p>Sur les ordinateurs disposant d'une carte réseau, utilisez le connecteur situé sur cette carte.</p> <p>Il est recommandé d'utiliser des câbles et des connecteurs de catégorie 5 pour le réseau. Si vous devez utiliser un câblage de catégorie 3, forcez la vitesse du réseau à 10 Mbps pour garantir un fonctionnement fiable.</p>
5	Connecteur vidéo VGA	<p>Si votre moniteur est équipé d'un connecteur VGA, reliez-le au connecteur VGA de l'ordinateur.</p>
6	Logements de carte	<p>Ces logements permettent d'installer des cartes PCI (deux emplacements) et une carte PCI Express x1.</p> <p>REMARQUE : l'ordinateur ne peut accueillir que trois cartes (le logement du bas ne peut pas être utilisé).</p>

Retrait du capot de l'ordinateur



PRÉCAUTION : avant de commencer les procédures de cette section, suivez les consignes de sécurité fournies dans le *Guide d'informations sur le produit*.



PRÉCAUTION : pour éviter tout choc électrique, débranchez toujours l'ordinateur du secteur avant de retirer le capot.

1 Suivez les procédures de la section “Avant de commencer”, page 63.



AVIS : vérifiez que l'espace disponible sur le plan de travail est suffisant pour recevoir le capot ouvert [minimum de 30 cm (1 pied)].



AVIS : travaillez sur une surface plane et suffisamment protégée pour éviter de rayer l'ordinateur ou le plan de travail.

2 Couchez l'ordinateur sur le côté, capot vers le haut.

3 Tirez le loquet de déblocage du capot situé sur le panneau supérieur.

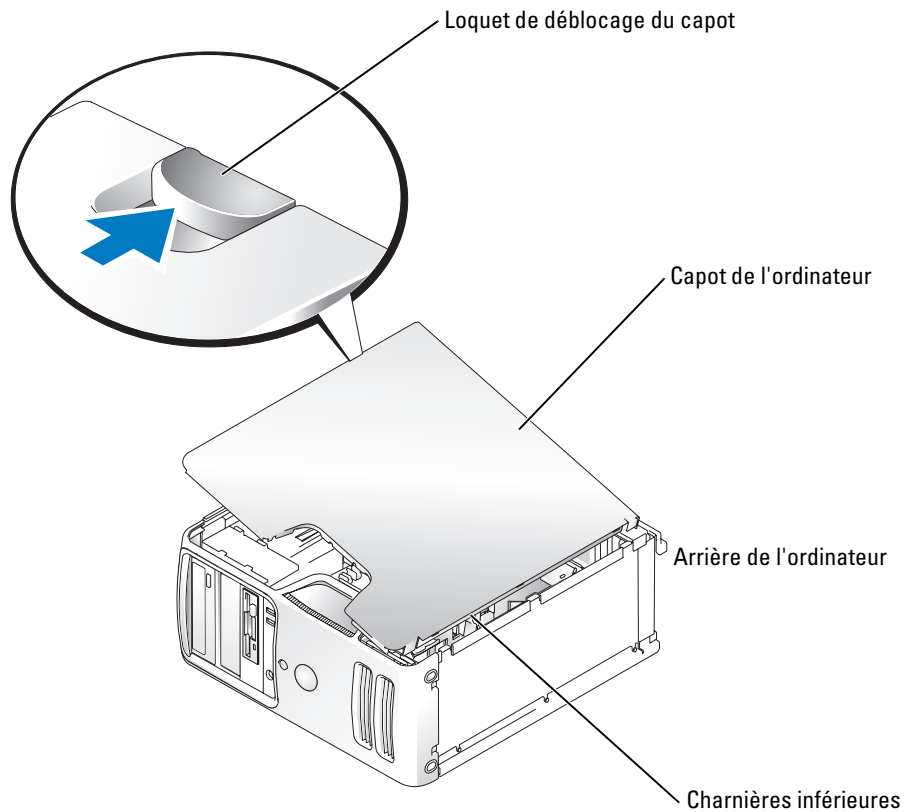

- 4** Repérez les trois pattes des charnières situées sur le bord inférieur de l'ordinateur.
- 5** Saisissez les bords du capot et faites pivoter celui-ci vers le haut, en utilisant les charnières inférieures pour faire levier.
- 6** Dégagez le capot des pattes et mettez-le de côté.

Vue interne de l'ordinateur

 **PRÉCAUTION** : avant de commencer les procédures de cette section, suivez les consignes de sécurité fournies dans le *Guide d'informations sur le produit*.

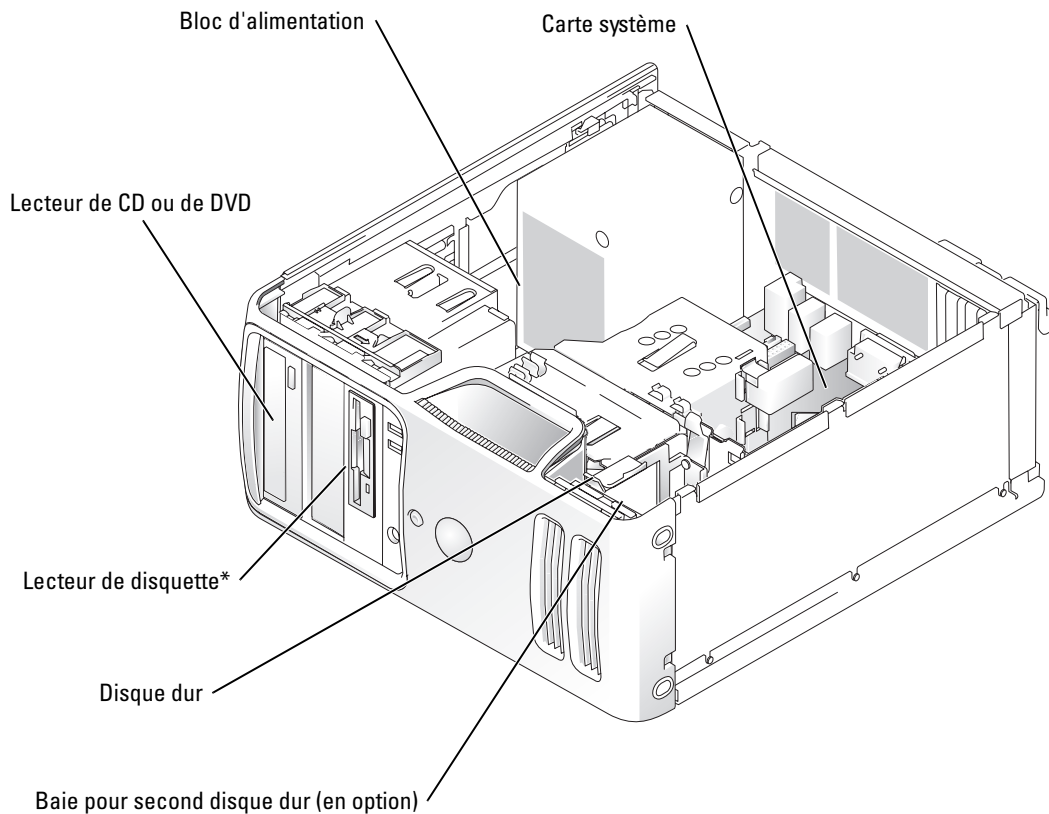

*Uniquement sur certains modèles.

Composants de la carte système

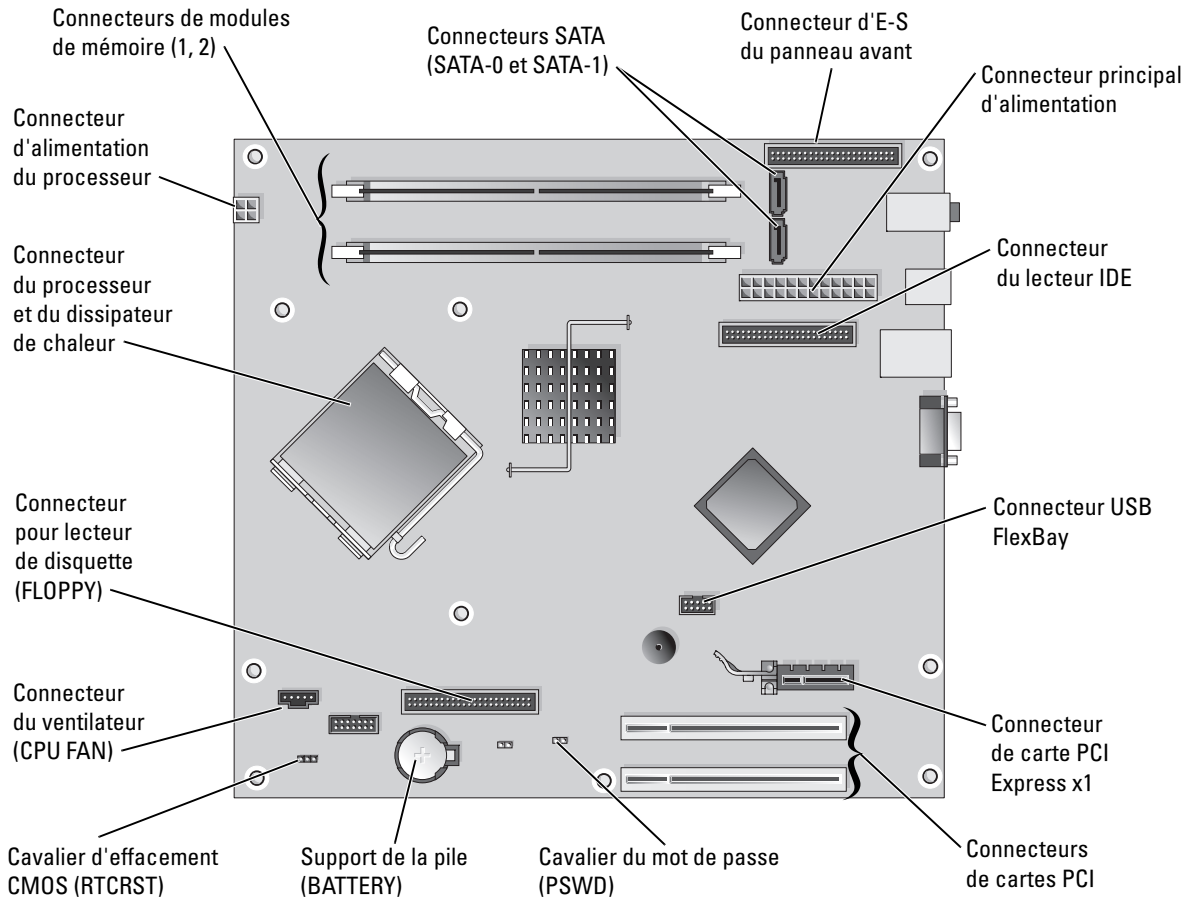

Mémoire

Si l'ordinateur n'est équipé que d'un seul module de mémoire sur la carte système, vous pouvez en installer un autre pour augmenter la taille de la mémoire.

Votre ordinateur prend en charge les modules mémoire de type DDR2. Pour plus d'informations sur le type de mémoire pris en charge par votre ordinateur, voir "Spécifications", page 103.

Présentation des modules de mémoire DDR2

Les modules de mémoire DDR2 doivent être installés *par paires identiques (taille de la mémoire, vitesse et technologie)*. Sinon, l'ordinateur continuera de fonctionner, mais ses performances peuvent diminuer légèrement. Voir l'étiquette apposée sur le module pour déterminer sa capacité.

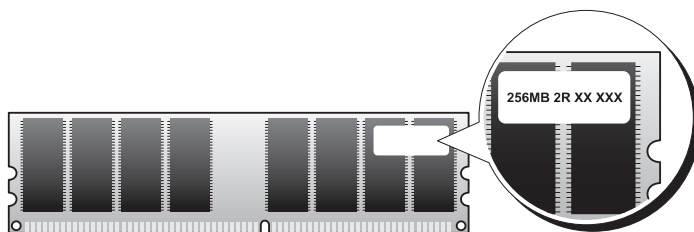

REMARQUE : installez toujours les modules de mémoire DDR2 dans l'ordre indiqué sur la carte système.

La configuration de mémoire recommandée consiste en une paire de modules identiques installés dans les connecteurs DIMM 1 et 2.

AVIS : n'installez pas de modules de mémoire de type ECC ou avec tampon. Seuls les modules de mémoire sans tampon, non-ECC, sont pris en charge.

- Si vous installez des paires mixtes PC2-3200 (DDR2, 400 MHz) et PC2-4300 (DDR2, 533 MHz), les modules fonctionnent à la vitesse du module le plus lent.
- Veillez à installer un module de mémoire dans le logement le plus proche du processeur (DIMM 1) avant d'installer un module dans l'autre connecteur.

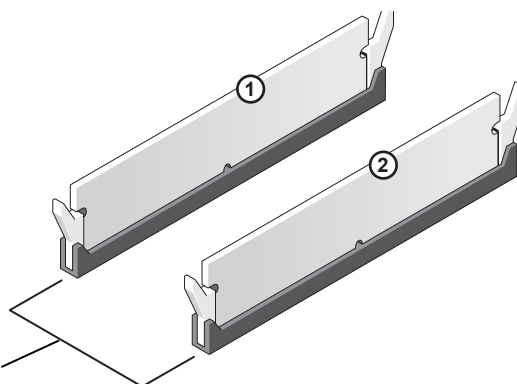

Paire de modules identiques
dans les connecteurs DIMM 1 et 2

REMARQUE : les modules fournis par Dell sont couverts par la garantie de l'ordinateur.

AVIS : si vous retirez les modules d'origine pour mettre la mémoire à niveau, ne les mélangez pas avec les nouveaux modules, même si ces derniers vous ont été fournis par Dell. Si possible, *évit*ez d'utiliser un module d'origine avec un module neuf. Sinon, l'ordinateur risque de ne pas démarrer correctement.

Installation d'un module de mémoire

PRÉCAUTION : avant de commencer les procédures de cette section, suivez les consignes de sécurité fournies dans le *Guide d'informations sur le produit*.

AVIS : pour éviter d'endommager les composants, déchargez votre corps de l'électricité statique accumulée avant de manipuler les composants électroniques de l'ordinateur. Pour cela, touchez une surface métallique non peinte du châssis de l'ordinateur.

- 1 Suivez les procédures de la section “Avant de commencer”, page 63.
- 2 Appuyez sur les clips de fixation situés à chaque extrémité du connecteur de module de mémoire pour les écarter.

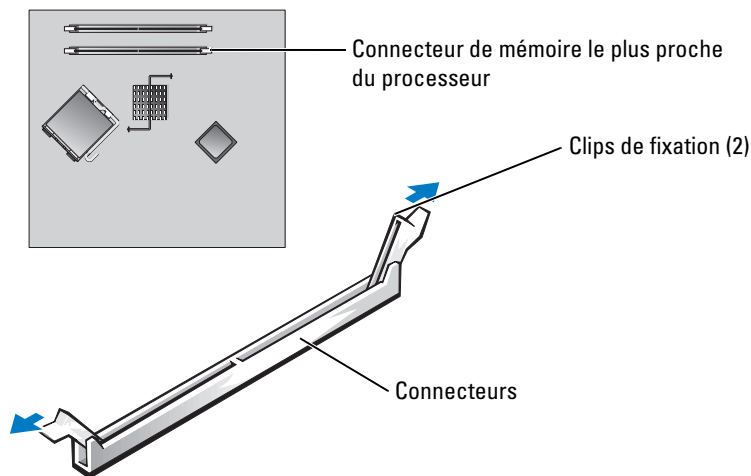

- 3 Aligned l'encoche de la partie inférieure du module avec la barre transversale du connecteur.

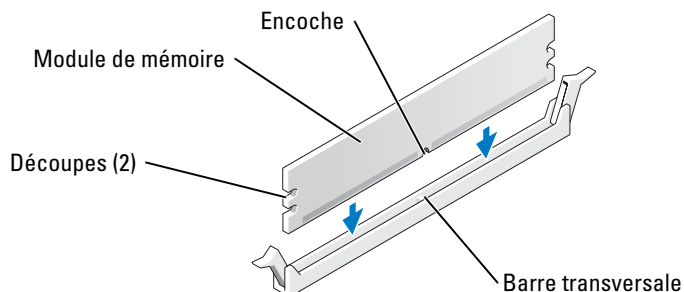

➔ **AVIS** : pour éviter d'endommager le module de mémoire, enfoncez-le dans le connecteur en appliquant une force égale à chaque extrémité.

4 Insérez le module dans le connecteur jusqu'à ce qu'il se mette en place.

Si vous insérez le module correctement, les clips de fixation s'enclenchent dans les découpes à chaque extrémité du module.

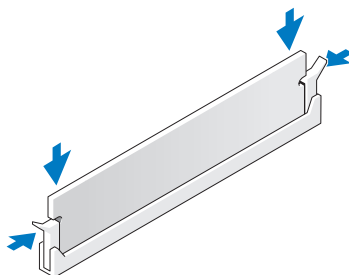

5 Remettez le capot de l'ordinateur en place. Voir “Remise en place du capot de l'ordinateur”, page 102.

➔ **AVIS** : pour connecter un câble réseau, branchez-le d'abord sur le port ou le périphérique réseau, puis sur l'ordinateur.

6 Branchez l'ordinateur et les périphériques sur le secteur, puis allumez-les.

7 Lorsqu'un message s'affiche pour indiquer que la taille de la mémoire a changé, appuyez sur <F1> pour continuer.

8 Ouvrez une session sur l'ordinateur.

9 Faites un clic droit sur l'icône **Poste de travail** et cliquez sur **Propriétés**.

10 Cliquez sur l'onglet **Général**.

11 Pour vérifier que la mémoire est correctement installée, contrôlez la quantité de mémoire (RAM) répertoriée.

Retrait d'un module de mémoire

⚠ **PRÉCAUTION** : avant de commencer les procédures de cette section, suivez les consignes de sécurité fournies dans le *Guide d'informations sur le produit*.

➔ **AVIS** : pour éviter d'endommager les composants, déchargez votre corps de l'électricité statique accumulée avant de manipuler les composants électroniques de l'ordinateur. Pour cela, touchez une surface métallique non peinte du châssis de l'ordinateur.

1 Suivez les procédures de la section “Avant de commencer”, page 63.

2 Appuyez sur le clip de fixation situé à chaque extrémité du connecteur mémoire.

3 Saisissez le module et tirez-le vers le haut.

Si le module est difficile à retirer, faites-le basculer doucement d'avant en arrière pour l'extraire du connecteur.

Cartes

⚠ PRÉCAUTION : avant de commencer les procédures de cette section, suivez les consignes de sécurité fournies dans le *Guide d'informations sur le produit*.

➡ AVIS : pour éviter d'endommager les composants, déchargez votre corps de l'électricité statique accumulée avant de manipuler les composants électroniques de l'ordinateur. Pour cela, touchez une surface métallique non peinte du châssis de l'ordinateur.

Votre ordinateur Dell™ comporte les logements suivants pour cartes PCI et PCI Express :

- Deux logements PCI
- Un logement PCI Express x1

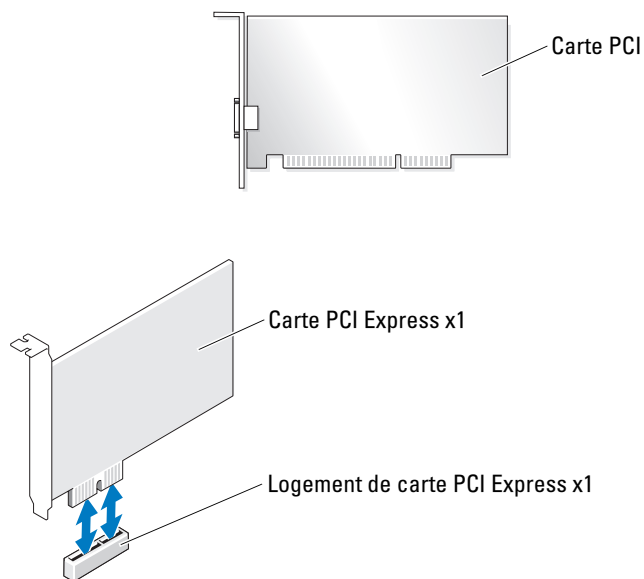

Si vous installez ou remplacez une carte d'extension, suivez les procédures ci-après. Si vous ne remplacez pas la carte par une autre, voir “Retrait d'une carte d'extension”, page 79.

Si vous remplacez une carte, désinstallez le pilote de l'ancienne carte pour le supprimer du système d'exploitation.

Installation d'une carte d'extension

- 1 Suivez les procédures de la section “Avant de commencer”, page 63.

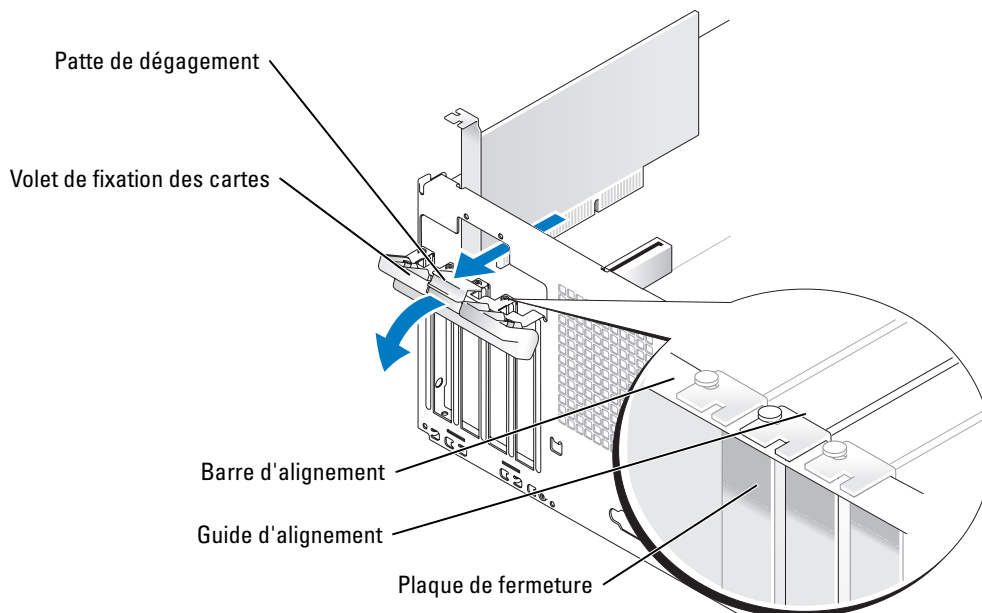

- 2 Poussez doucement la patte de dégagement située à l'intérieur du volet de fixation des cartes de manière à ouvrir ce dernier. Le volet reste en position ouverte.
- 3 Si vous installez une nouvelle carte, retirez la plaque de fermeture pour libérer un connecteur de carte. Passez ensuite à l'étape 5.
- 4 Si vous remplacez une carte déjà installée dans l'ordinateur, retirez-la.
Si nécessaire, déconnectez les câbles connectés sur la carte. Saisissez la carte par ses angles supérieurs et retirez-la doucement de son connecteur.
- 5 Préparez la carte pour l'installation.
Consultez sa documentation pour obtenir des informations sur sa configuration, l'établissement des connexions internes ou les paramètres adaptés pour une utilisation avec votre ordinateur.



PRÉCAUTION : certaines cartes réseau démarrent automatiquement l'ordinateur lorsqu'elles sont connectées à un réseau. Pour vous protéger contre les risques d'électrocution, prenez bien soin de débrancher votre ordinateur de sa prise électrique avant d'installer des cartes.

- 6 Placez la carte dans le connecteur et appuyez dessus fermement. Vérifiez que la carte est complètement insérée dans l'emplacement.

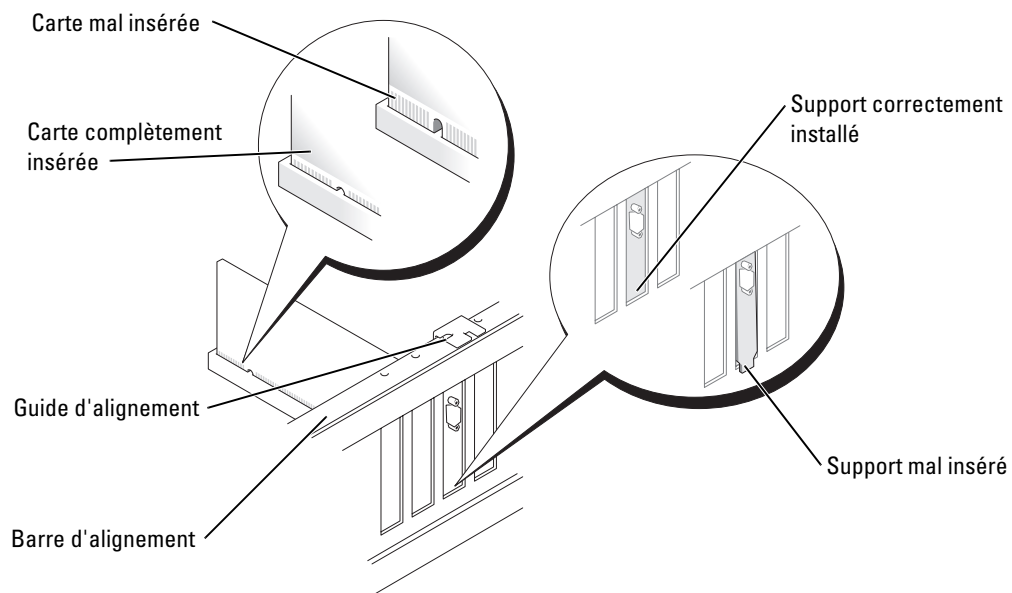

7 Avant de fermer le volet de fixation des cartes, vérifiez que :

- les bords supérieurs de toutes les cartes et plaques de fermeture sont au même niveau que la barre d'alignement ;
- l'encoche sur le bord supérieur de la carte ou de la plaque de fermeture s'emboîte sur le guide d'alignement.

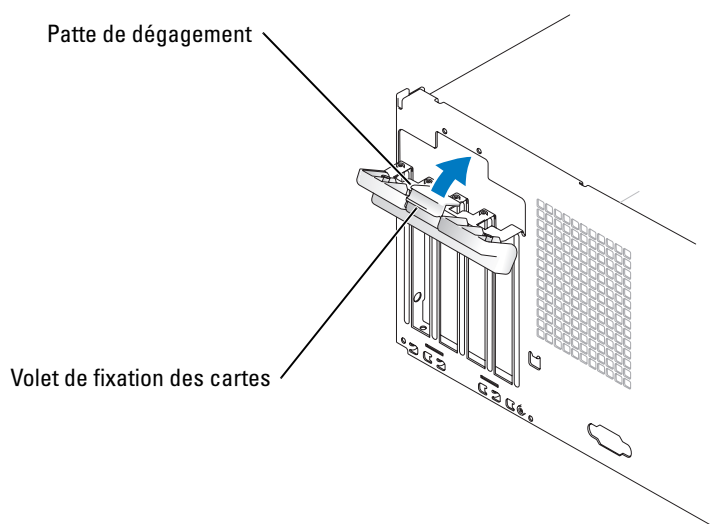

- 8 Refermez le volet.
- ➔ **AVIS** : ne faites pas passer les câbles des cartes au dessus des cartes ni derrière celles-ci. Ils risqueraient de gêner la fermeture du capot de l'ordinateur ou d'endommager l'équipement.
- 9 Connectez à la carte tous les câbles requis.
Consultez la documentation de la carte pour plus d'informations sur les connexions de câble de la carte.
- ➔ **AVIS** : pour connecter un câble réseau, branchez-le d'abord sur le port ou le périphérique réseau, puis sur l'ordinateur.
- 10 Remettez le capot de l'ordinateur en place, rebranchez l'ordinateur et les périphériques à leurs prises électriques, puis allumez-les.
- 11 Si vous avez installé une carte son :
 - a Accédez au programme de configuration du système, sélectionnez **Audio Controller** (Contrôleur audio) puis choisissez la valeur **Off** (Désactivé). Voir la page 107.
 - b Branchez les périphériques audio externes sur les connecteurs de la carte son. Ne les branchez pas aux prises microphone, casque/haut-parleur ou d'entrée de ligne qui se trouvent sur le panneau arrière.
- 12 Si vous avez installé une carte réseau supplémentaire et souhaitez désactiver la carte réseau intégrée :
 - a Accédez au programme de configuration du système, sélectionnez **Network Controller** (Contrôleur réseau) puis choisissez la valeur **Off** (Désactivé). Voir la page 107.
 - b Reliez le câble réseau aux connecteurs de la carte réseau supplémentaire et non sur le connecteur de NIC du panneau arrière.
- 13 Installez tous les pilotes requis pour la carte comme décrit dans la documentation de la carte.

Retrait d'une carte d'extension

- 1 Suivez les procédures de la section “Avant de commencer”, page 63.
- 2 Poussez doucement la patte de dégagement située à l'intérieur du volet de fixation des cartes de manière à ouvrir ce dernier. Le volet reste en position ouverte.
- 3 Si vous retirez définitivement la carte, installez une plaque de recouvrement dans l'ouverture de connecteur de carte vide.

Si vous avez besoin d'une plaque de fermeture, contactez Dell (voir la page 120).



REMARQUE : l'installation d'une plaque de ce type sur un emplacement vide est obligatoire pour que le système reste conforme à l'homologation FCC (Federal Communications Commission). Ces plaques empêchent en outre la poussière et les impuretés de pénétrer dans le système.

- 4 Refermez le volet.
- ➔ **AVIS** : pour connecter un câble réseau, branchez-le d'abord sur le port ou le périphérique réseau, puis sur l'ordinateur.
- 5 Remettez le capot de l'ordinateur en place, rebranchez l'ordinateur et les périphériques à leurs prises électriques, puis allumez-les.
- 6 Désinstallez le pilote de la carte pour le supprimer du système d'exploitation.
- 7 Si vous avez retiré une carte son :
 - a Accédez au programme de configuration du système, sélectionnez **Audio Controller** (Contrôleur audio) puis choisissez la valeur **On** (Activé). Voir la page 107.
 - b Connectez les périphériques audio externes aux connecteurs audio situés sur le panneau arrière de l'ordinateur.
- 8 Si vous avez supprimé une carte réseau supplémentaire :
 - a Accédez au programme de configuration du système, sélectionnez **Network Controller** (Contrôleur réseau) puis choisissez la valeur **On** (Activé). Voir la page 107.
 - b Connectez le câble réseau au connecteur intégré situé sur le panneau arrière de l'ordinateur.

Panneau des lecteurs

⚠ PRÉCAUTION : avant de commencer les procédures de cette section, suivez les consignes de sécurité fournies dans le *Guide d'informations sur le produit*.

⚠ PRÉCAUTION : pour vous protéger d'un choc électrique, débranchez toujours votre ordinateur de la prise électrique avant de retirer le capot.

Retrait du panneau des lecteurs

- 1 Suivez les procédures de la section “Avant de commencer”, page 63.

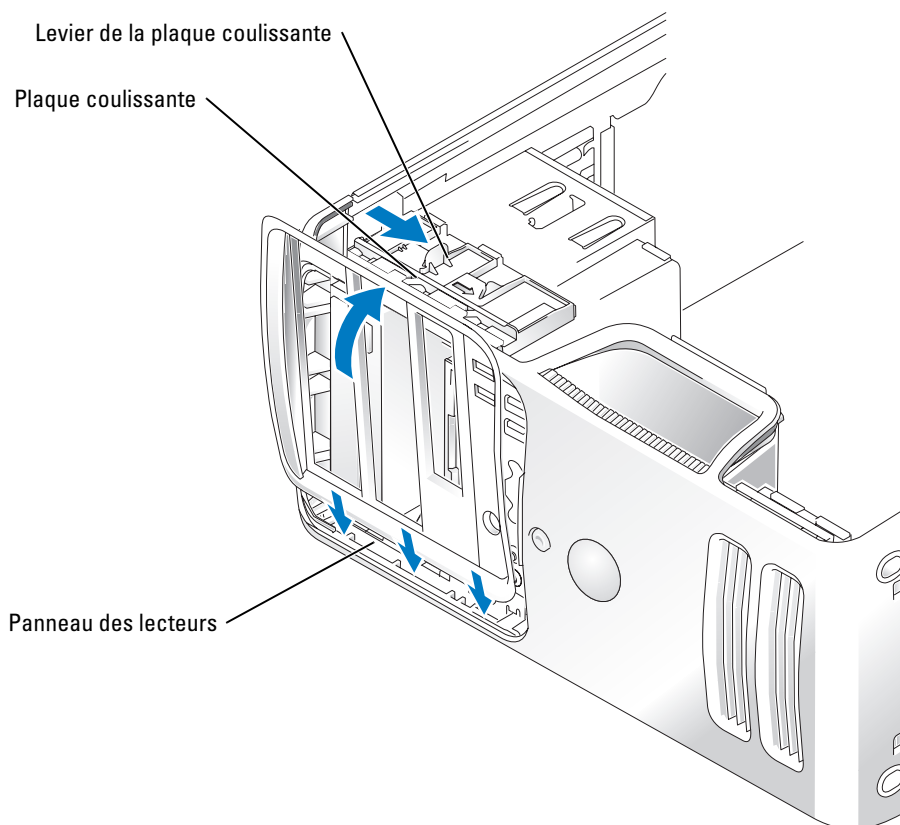

- 2 Poussez le levier de la plaque coulissante vers le bas de l'ordinateur jusqu'à ce que le panneau des lecteurs s'ouvre.
- REMARQUE :** cette plaque commande l'ouverture du panneau et aide à maintenir les lecteurs en place.
- 3 Faites pivoter le panneau des lecteurs vers l'extérieur et soulevez-le pour le dégager de ses charnières latérales.
- 4 Mettez le panneau de côté.

Retrait du cache du panneau des lecteurs

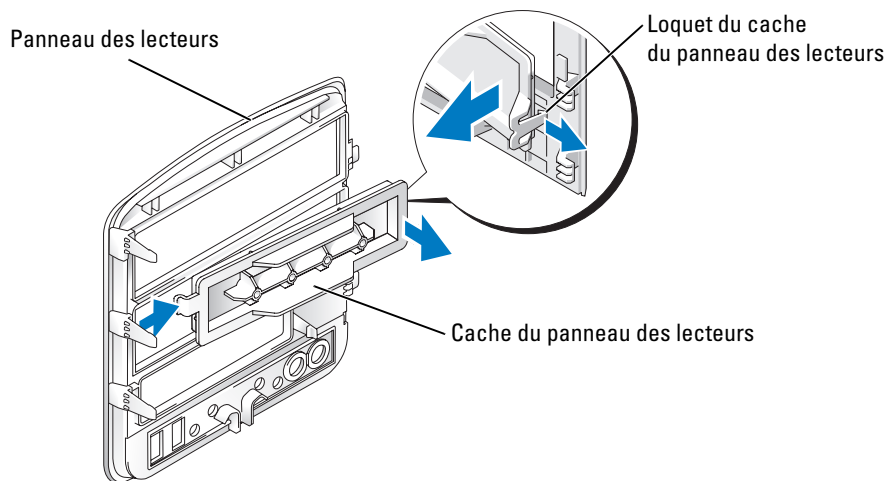

- 1 Retirez le panneau des lecteurs.
- 2 Appuyez sur le loquet du cache pour le dégager du panneau des lecteurs.
- 3 Faites pivoter le cache hors du panneau.
- 4 Mettez le cache de côté.

Remise en place du cache du panneau des lecteurs

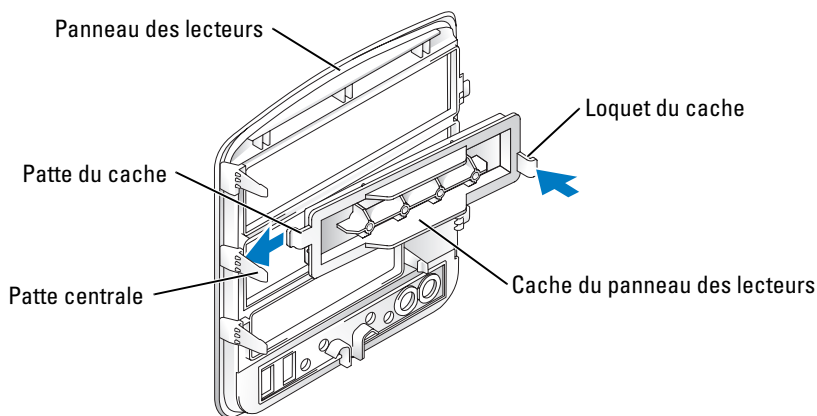

- 1 Faites glisser la patte du cache sous la patte centrale.
- 2 Faites pivoter le cache pour le mettre en place et enclenchez le loquet du cache sur la patte correspondante.

Remise en place du panneau des lecteurs

- 1 Suivez les procédures de la section “Avant de commencer”, page 63.

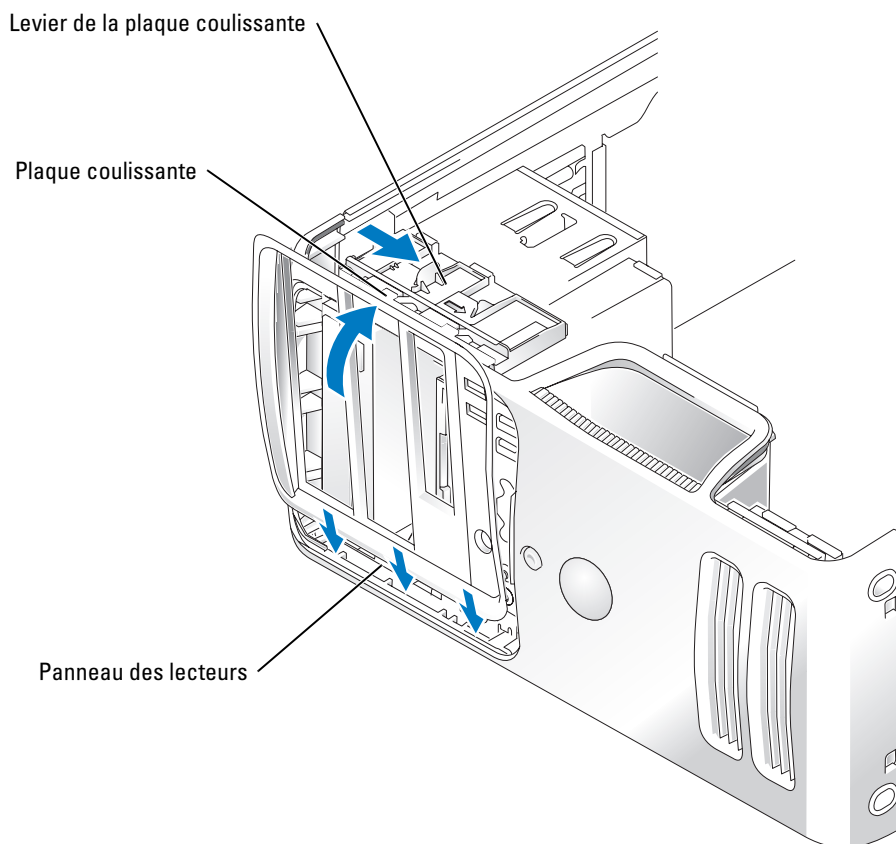

- 2 Aligned les pattes du panneau des lecteurs avec les charnières latérales.
- 3 Faites pivoter le panneau vers l'ordinateur jusqu'à ce qu'il s'enclenche sur le panneau avant.
- 4 Tirez le levier de la plaque coulissante vers le haut de l'ordinateur jusqu'à ce que le panneau des lecteurs se ferme.

Lecteurs

L'ordinateur prend en charge les périphériques suivants :

- Jusqu'à deux disques durs ATA série
- Un lecteur FlexBay (lecteur de disquette ou de carte)
- Jusqu'à deux lecteurs de CD ou de DVD

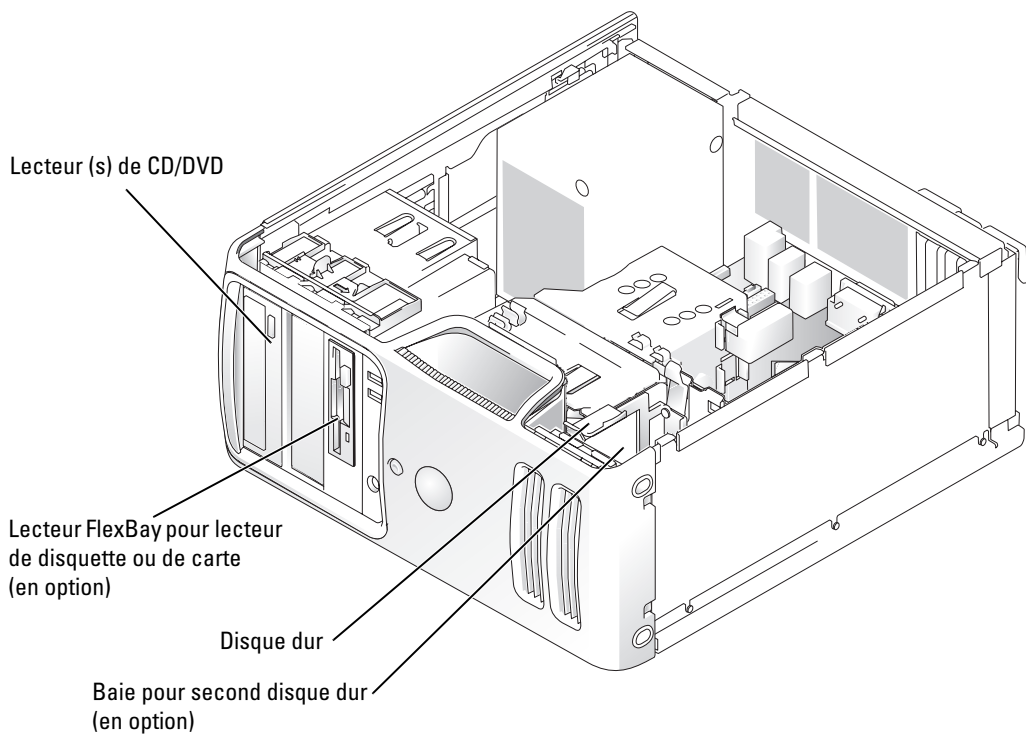

Reliez les lecteurs de CD/DVD au connecteur marqué "IDE" sur la carte système. Les disques durs série ATA doivent être reliés aux connecteurs SATA 0 ou SATA 1 de la carte système.

Adressage de lecteur IDE

Si vous connectez deux périphériques IDE à un seul câble d'interface IDE et si vous les configurez en mode "Cable Select" (sélection de câble), le périphérique relié au dernier connecteur du câble d'interface est le lecteur principal ou lecteur d'amorçage ("drive 0"). Le périphérique relié au connecteur intermédiaire du câble d'interface est le lecteur secondaire ("drive 1"). Reportez-vous à la documentation du kit de mise à niveau pour obtenir des informations sur la configuration des périphériques pour le paramètre de sélection de câble.

Connexion des câbles de lecteurs

Lorsque vous installez un lecteur, vous connectez deux câbles entre l'arrière du lecteur et la carte système (un câble d'alimentation en CC et un câble d'interface).

Connecteurs d'interface de lecteurs

La plupart des connecteurs d'interface sont conçus de façon à éviter tout risque d'insertion incorrecte ; une encoche ou l'emplacement d'une broche manquante sur un connecteur correspond à une patte ou à un trou sur l'autre connecteur. Les connecteurs sculptés permettent de s'assurer que le fil de la broche 1 qui se trouve dans le câble (indiqué par la bande colorée sur l'un des côtés du câble IDE ; les câbles série ATA ne comprennent pas de bande colorée) correspond à l'extrémité de la broche 1 du connecteur. L'extrémité de la broche 1 d'un connecteur de carte est généralement indiquée par un "1" imprimé par sérigraphie sur la carte.

➔ AVIS : lorsque vous raccordez un câble d'interface IDE, ne mettez pas la bande de couleur à l'extrémité opposée de la broche 1 du connecteur. L'inversion du câble empêcherait le lecteur de fonctionner et pourrait endommager le contrôleur, le lecteur ou les deux à la fois.

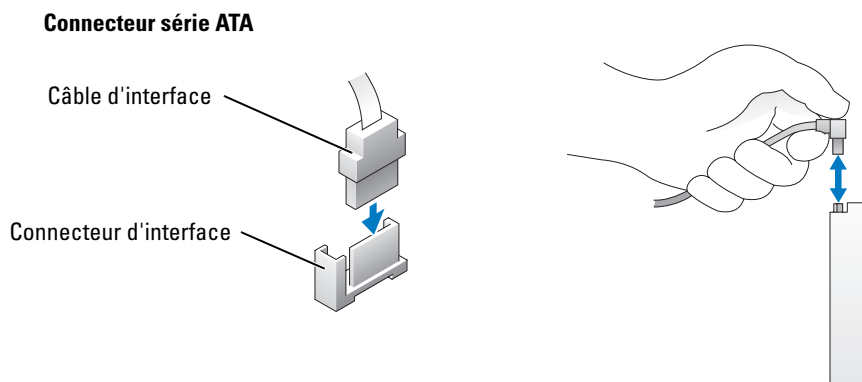

Connecteur du câble d'alimentation

Pour connecter un lecteur à l'aide du câble d'alimentation, repérez le connecteur d'alimentation sur la carte système.

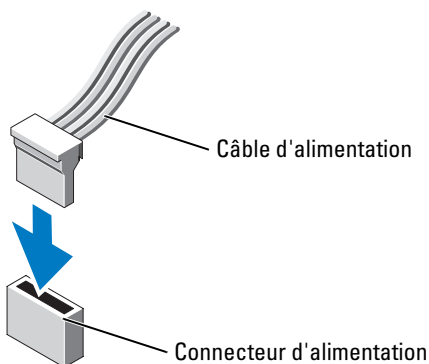

Connexion et déconnexion de câbles de lecteurs

Lorsque vous retirez le câble de données d'un lecteur IDE, saisissez le bouton d'extraction de couleur et tirez jusqu'à ce que le connecteur soit libéré.

Lorsque vous connectez et déconnectez un câble de données série ATA, tenez le câble par le connecteur noir situé à chaque extrémité.

Tout comme les connecteurs IDE, les connecteurs d'interface série ATA sont sculptés pour éviter une mauvaise insertion (les encoches ou broches manquantes d'un connecteur correspondent à des pattes ou à des trous sur la fiche correspondante).

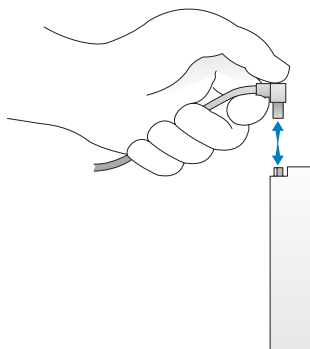

Disque dur

⚠ PRÉCAUTION : avant de commencer les procédures de cette section, suivez les consignes de sécurité fournies dans le *Guide d'informations sur le produit*.

⚠ PRÉCAUTION : pour éviter tout choc électrique, débranchez toujours votre ordinateur du secteur avant de retirer le capot.

➡ AVIS : pour ne pas endommager le lecteur, ne le déposez pas sur une surface dure. Utilisez une surface pouvant amortir les chocs, par exemple un tapis de mousse.

➡ AVIS : si vous remplacez un disque dur contenant des données que vous souhaitez conserver, sauvegardez vos fichiers avant de commencer la procédure.

Reportez-vous à la documentation du lecteur pour vérifier qu'il est correctement configuré pour votre ordinateur.

Retrait d'un disque dur

- 1 Suivez les procédures de la section "Avant de commencer", page 63.
- 2 Déconnectez du lecteur les câbles de données et d'alimentation.

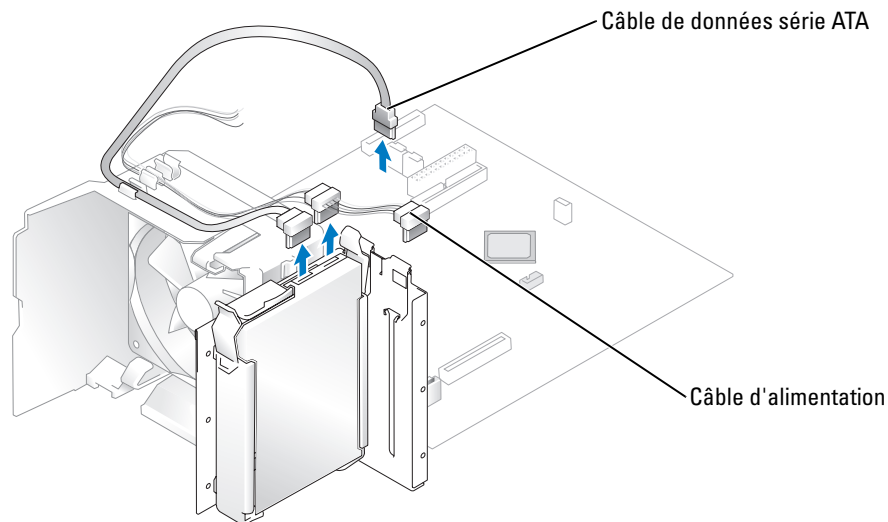

- 3 Appuyez sur les pattes de couleur bleue de chaque côté du disque dur et faites glisser celui-ci vers le haut pour le sortir de l'ordinateur.

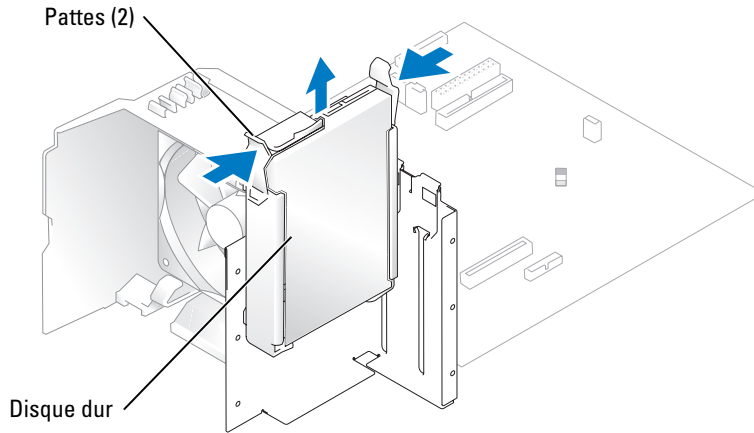

Installation d'un disque dur

- 1 Préparez le nouveau disque dur en vue de son installation.
- 2 Reportez-vous à la documentation du lecteur pour vérifier qu'il est correctement configuré pour votre ordinateur.

REMARQUE : si le disque dur de rechange ne comporte aucun guide en plastique, retirez celui de l'ancien disque. Fixez le support sur le nouveau disque.

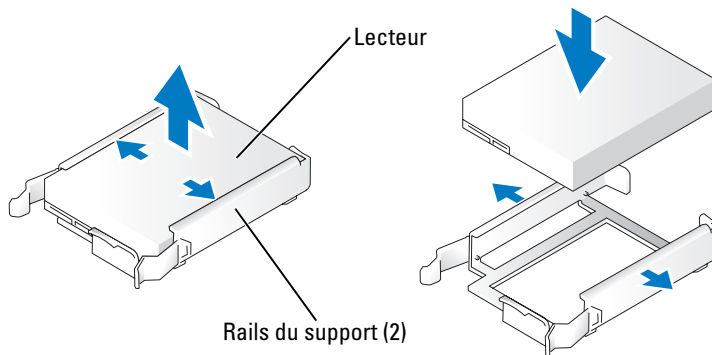

- 3 Enclenchez doucement le disque dur dans son logement.
- 4 Connectez au lecteur les câbles d'alimentation et de données.

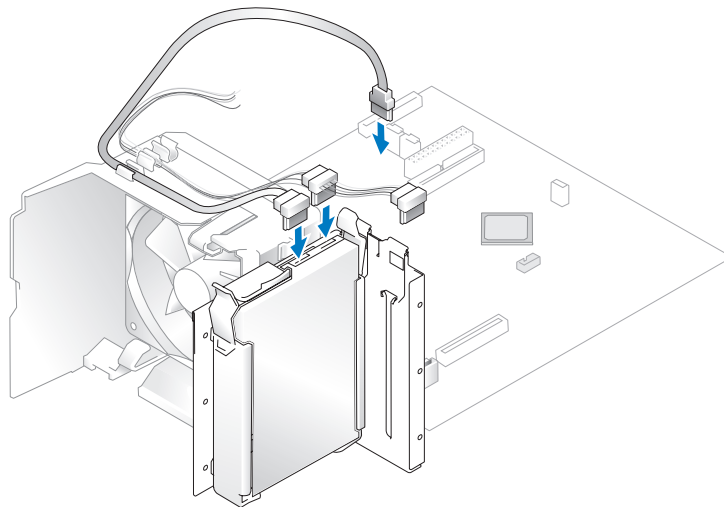

- 5 Passez tous les connecteurs en revue pour voir s'ils sont correctement câblés et insérés.
- 6 Remettez le capot de l'ordinateur en place (page 102).
- ➔ **AVIS :** pour connecter un câble réseau, branchez-le d'abord sur le port ou le périphérique réseau, puis sur l'ordinateur.
- 7 Rebranchez l'ordinateur et les périphériques sur le secteur, puis allumez-les.
Reportez-vous à la documentation du lecteur pour obtenir des instructions sur l'installation des logiciels nécessaires à son fonctionnement.

Ajout d'un second disque dur (en option)

⚠ PRÉCAUTION : avant de commencer les procédures de cette section, suivez les consignes de sécurité fournies dans le *Guide d'informations sur le produit*.

⚠ PRÉCAUTION : pour éviter tout choc électrique, débranchez toujours l'ordinateur du secteur avant de retirer le capot.

➡ AVIS : pour ne pas endommager le lecteur, ne le déposez pas sur une surface dure. Utilisez une surface pouvant amortir les chocs, par exemple un tapis de mousse.

- 1 Reportez-vous à la documentation du lecteur pour vérifier qu'il est correctement configuré pour votre ordinateur.
- 2 Suivez les procédures de la section "Avant de commencer", page 63.
- 3 Retirez le guide en plastique de l'intérieur de la baie du disque dur en le tirant doucement vers le haut.
- 4 Enclenchez le support sur le disque dur.
- 5 Enclenchez doucement le second disque dur dans son logement.

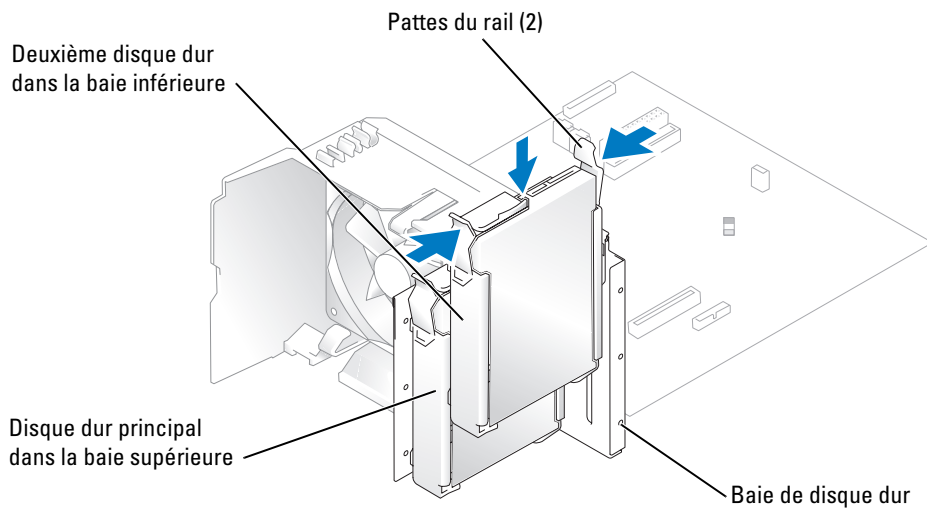

- 6 Connectez un câble d'alimentation au lecteur.
- 7 Connectez le câble de données au lecteur et à la carte système (voir la page 71).

Lecteur de disquette

⚠ PRÉCAUTION : avant de commencer les procédures de cette section, suivez les consignes de sécurité fournies dans le *Guide d'informations sur le produit*.

⚠ PRÉCAUTION : pour éviter tout choc électrique, débranchez toujours l'ordinateur du secteur avant de retirer le capot.

🔧 REMARQUE : si vous ajoutez un lecteur de disquettes, voir la section "Installation d'un lecteur de disquette", page 91.

Retrait d'un lecteur de disquette

- 1 Suivez les procédures de la section "Avant de commencer", page 63.
- 2 Retirez le panneau des lecteurs (voir la page 80).

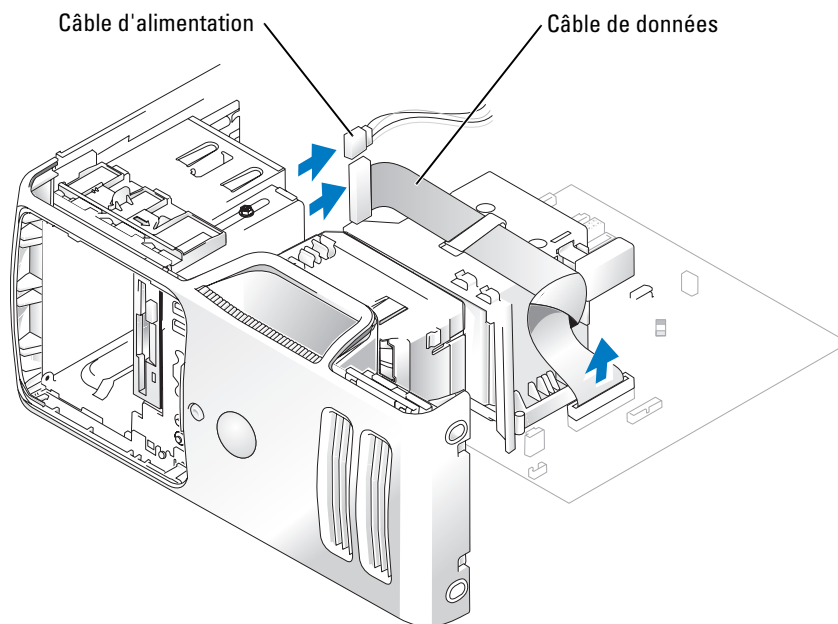

- 3 Déconnectez le câble d'alimentation et le câble de données à l'arrière du lecteur de disquettes.
- 4 Poussez le levier de la plaque coulissante vers le bas de l'ordinateur, puis maintenez-le en place pendant que vous retirez le lecteur du système.

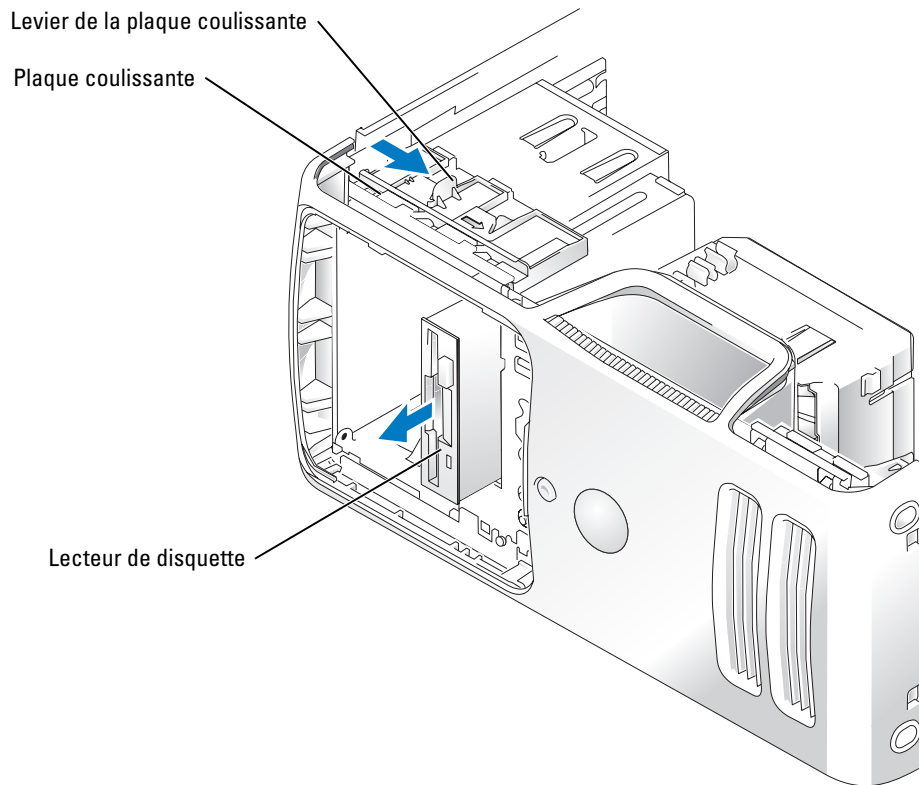

Installation d'un lecteur de disquette

 **REMARQUE** : si le lecteur de remplacement ou le nouveau lecteur de disquette ne possède pas de vis à épaulement, utilisez les vis qui se trouvent à l'intérieur du cache du panneau des lecteurs.

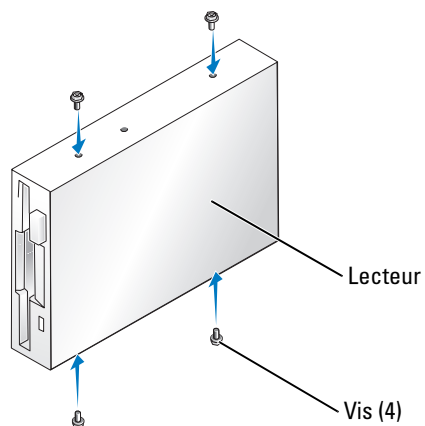

- 1 Suivez les procédures de la section “Avant de commencer”, page 63.
- 2 Retirez le panneau des lecteurs (voir la page 80).
- 3 Si vous installez un nouveau lecteur de disquette, retirez le cache du panneau à utiliser, puis insérez dans le lecteur les vis à épaulement situées à l'arrière du cache (voir la page 81).
- 4 Enclenchez doucement le disque dur dans son logement.
- 5 Reliez le câble d'alimentation et le câble de données au lecteur de disquette.
- 6 Branchez l'autre extrémité du câble de données sur le connecteur “FLOPPY” de la carte système (voir la page 71) et faites passer le câble dans le clip du carénage.

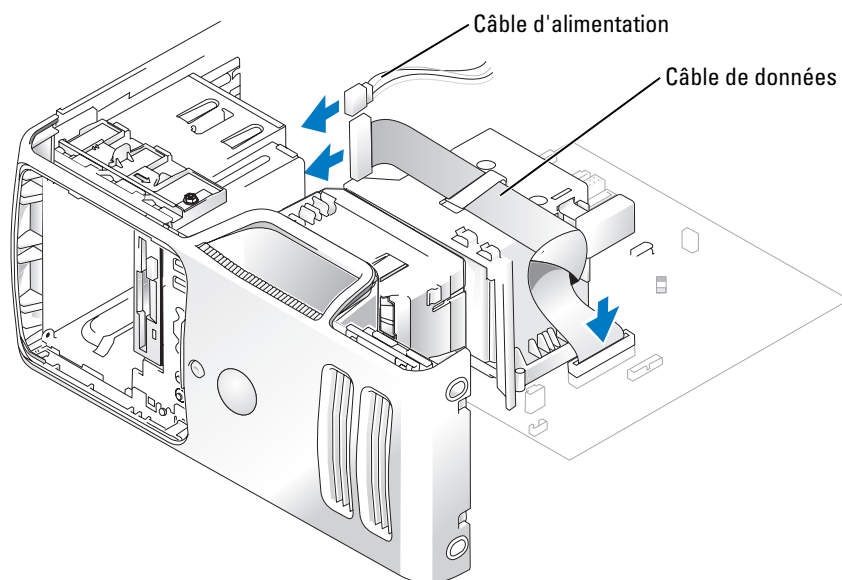

- 7 Vérifiez toutes les connexions des câbles et repliez ceux-ci de manière à ne pas gêner la circulation de l'air.
- 8 Remettez le panneau des lecteurs en place (voir la page 82).
- 9 Remettez le capot de l'ordinateur en place (voir la page 102).
- ➔ **AVIS** : pour connecter un câble réseau, branchez-le d'abord sur le port ou le périphérique réseau, puis sur l'ordinateur.
- 10 Branchez l'ordinateur et les périphériques sur leurs prises électriques, puis allumez-les. Reportez-vous à la documentation du lecteur pour obtenir des instructions sur l'installation des logiciels nécessaires à son fonctionnement.
- 11 Ouvrez le programme de configuration du système (voir la page 107) et sélectionnez l'option **Diskette Drive** (Lecteur de disquette) appropriée.
- 12 Vérifiez que l'ordinateur fonctionne correctement en exécutant les Diagnostics Dell (voir la page 54).

Lecteur de carte

Pour plus d'informations sur l'utilisation du lecteur de carte, voir "Utilisation d'un lecteur de carte (en option)", page 20.

Retrait d'un lecteur de carte

 **PRÉCAUTION** : avant de commencer les procédures de cette section, suivez les consignes de sécurité fournies dans le *Guide d'informations sur le produit*.

 **AVIS** : pour éviter d'endommager les composants, déchargez votre corps de l'électricité statique accumulée avant de manipuler les composants électroniques de l'ordinateur. Pour cela, touchez une surface métallique non peinte du châssis de l'ordinateur.

- 1 Suivez les procédures de la section "Avant de commencer", page 63.
- 2 Retirez le panneau des lecteurs (voir la page 80).

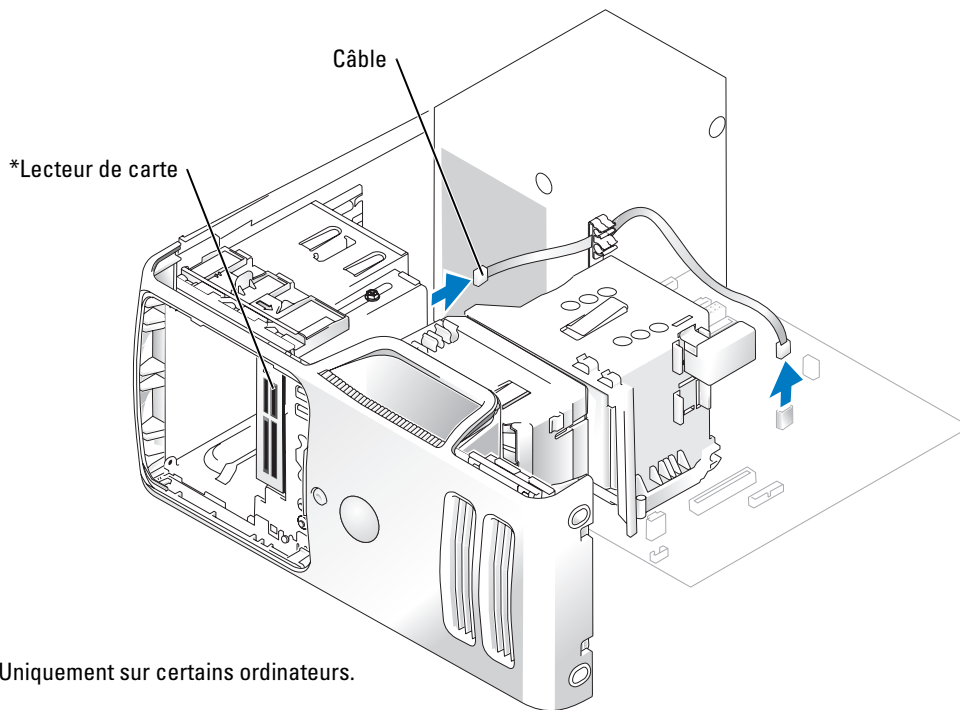

- 3 Débranchez le câble USB situé à l'arrière du lecteur de carte du connecteur USB FlexBay de la carte système (voir la page 71). Faites ensuite passer le câble dans le clip du carénage.

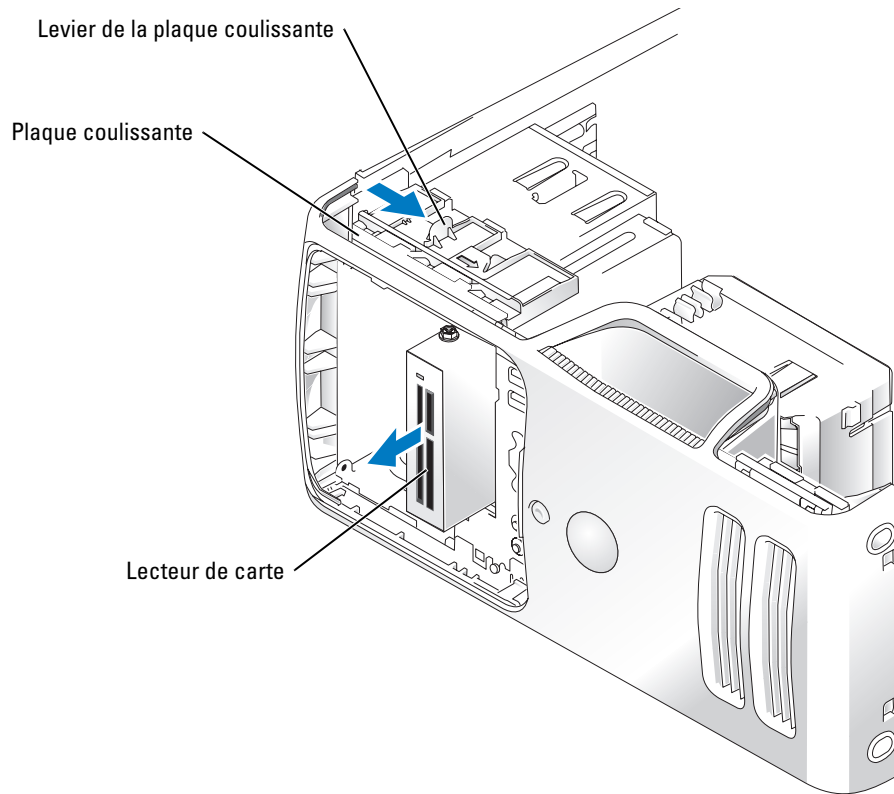

- 4** Poussez le levier de la plaque coulissante vers le bas de l'ordinateur, puis maintenez-le en place pendant que vous retirez le lecteur de carte du système.
- 5** Remettez le panneau des lecteurs en place (voir la page 82).
- 6** Remettez le capot de l'ordinateur en place (voir la page 102).

Installation d'un lecteur de carte

⚠ PRÉCAUTION : avant de commencer les procédures de cette section, suivez les consignes de sécurité fournies dans le *Guide d'informations sur le produit*.

➡ AVIS : pour éviter d'endommager les composants, déchargez votre corps de l'électricité statique accumulée avant de manipuler les composants électroniques de l'ordinateur. Pour cela, touchez une surface métallique non peinte du châssis de l'ordinateur.

- 1 Suivez les procédures de la section "Avant de commencer", page 63.

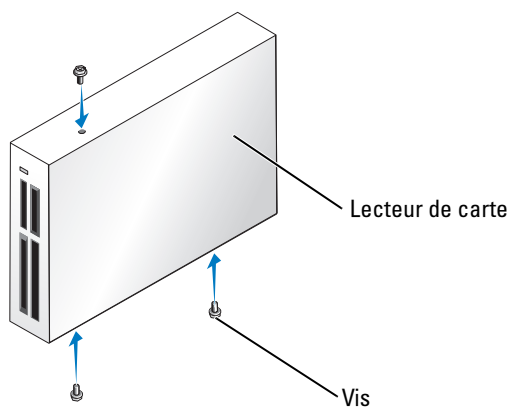

- 2 Retirez le panneau des lecteurs (voir la page 80).
- 3 Déballez le lecteur de carte et le guide.
- 4 Insérez le lecteur de carte dans son logement jusqu'à ce qu'il soit correctement emboîté (il ne doit pas encore être relié au câble FlexBay).
- 5 Branchez le câble USB situé à l'arrière du lecteur de carte sur le connecteur USB frontal de la carte système (voir la page 71).
- 6 Connectez le câble USB FlexBay à l'arrière du lecteur de carte.

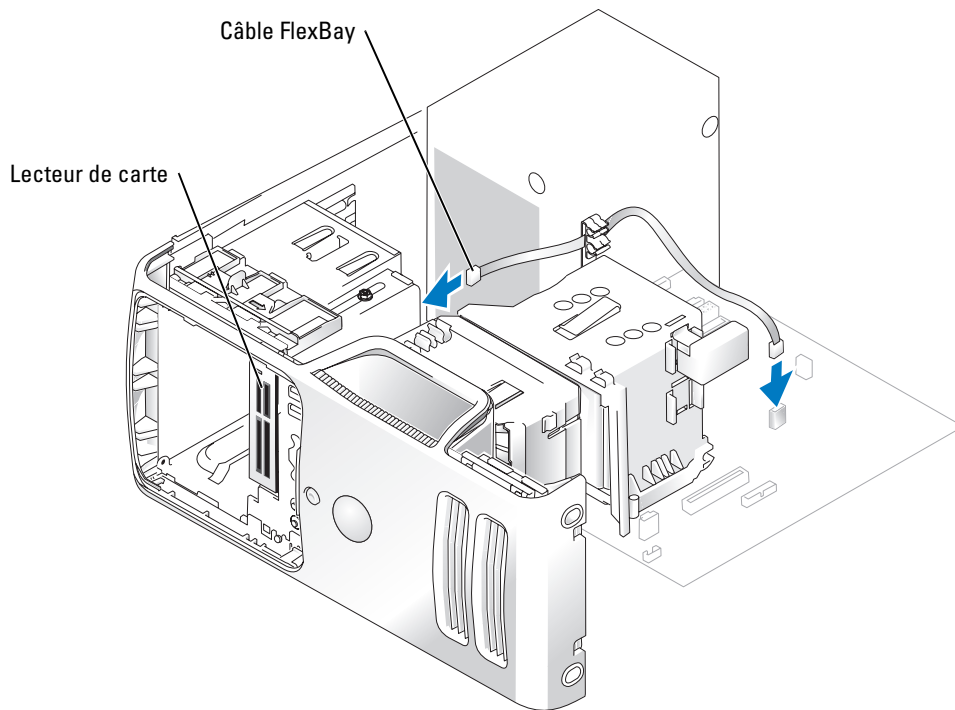

- 7** Faites passer le câble USB dans le clip d'acheminement.
- 8** Remettez le capot de l'ordinateur en place (voir la page 102).

Lecteur de CD/DVD

⚠ PRÉCAUTION : avant de commencer les procédures de cette section, suivez les consignes de sécurité fournies dans le *Guide d'informations sur le produit*.

⚠ PRÉCAUTION : pour vous protéger d'un choc électrique, débranchez toujours votre ordinateur de la prise électrique avant de retirer le capot.

Retrait d'un lecteur de CD/DVD

- 1 Suivez les procédures de la section “Avant de commencer”, page 63.
- 2 Retirez le panneau des lecteurs (voir la page 80).
- 3 Déconnectez le câble d'alimentation et le câble de données, à l'arrière du lecteur de CD/DVD.

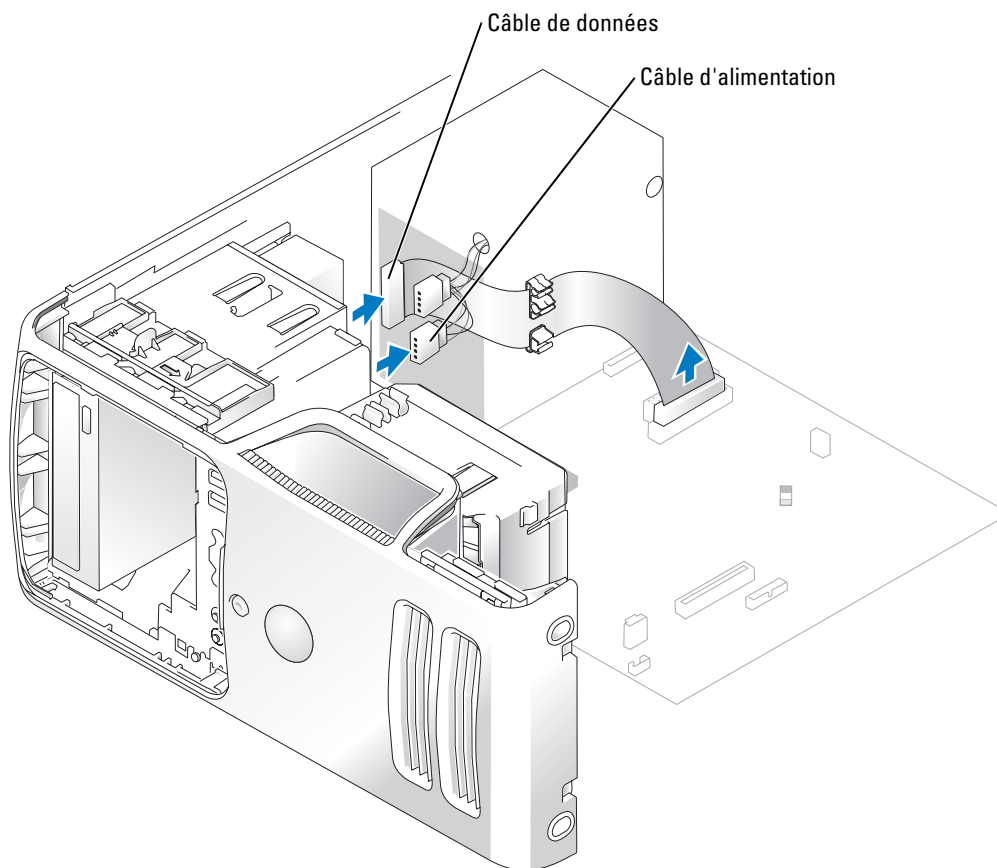

- 4** Poussez le levier de la plaque coulissante vers le bas de l'ordinateur, puis maintenez-le en place pendant que vous retirez le lecteur de CD/DVD du système.

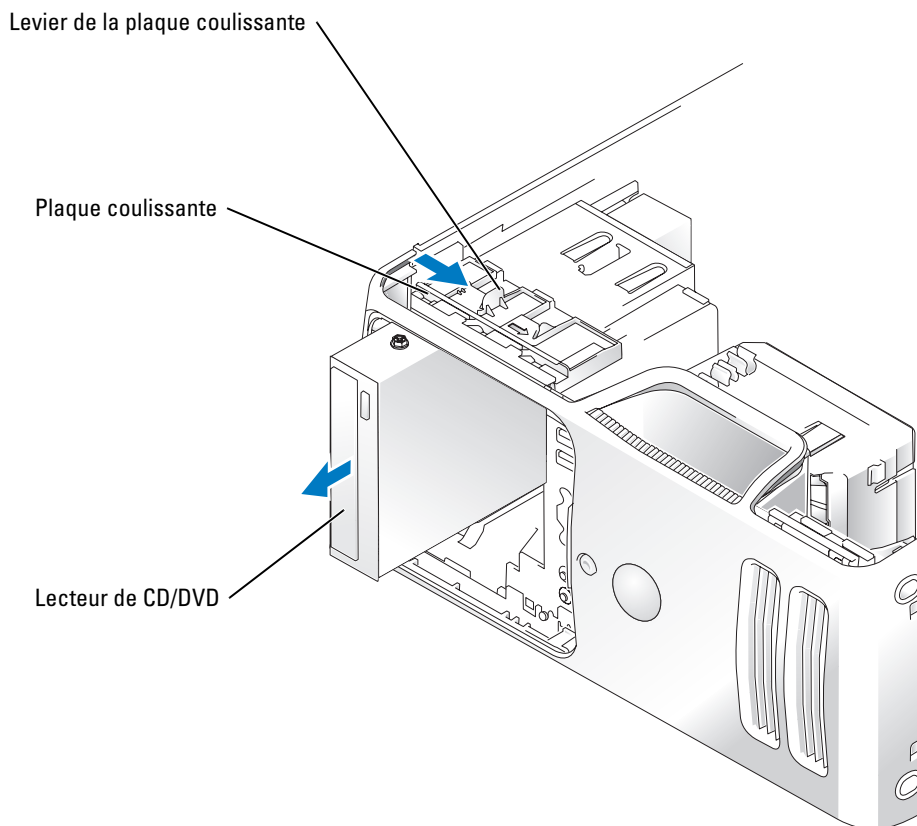

Installation d'un lecteur de CD/DVD

- 1 Suivez les procédures de la section “Avant de commencer”, page 63.
- 2 Si vous installez un nouveau lecteur de CD/DVD, retirez le cache du panneau des lecteurs (voir la page 81).
- 3 Insérez le lecteur de CD/DVD dans son logement jusqu'à ce qu'il soit correctement emboîté.

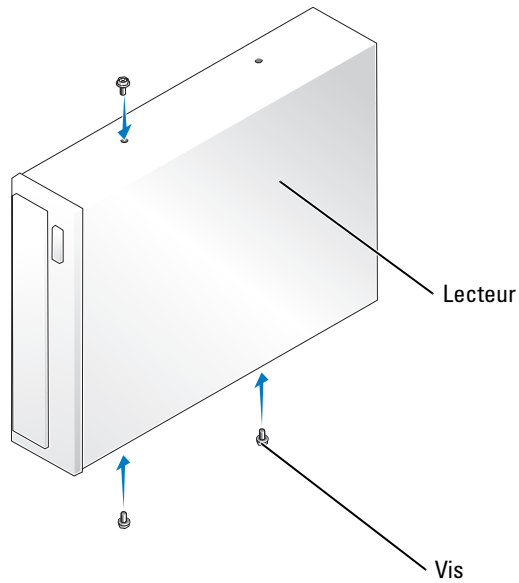

- 4 Reliez le câble d'alimentation et le câble de données au lecteur.

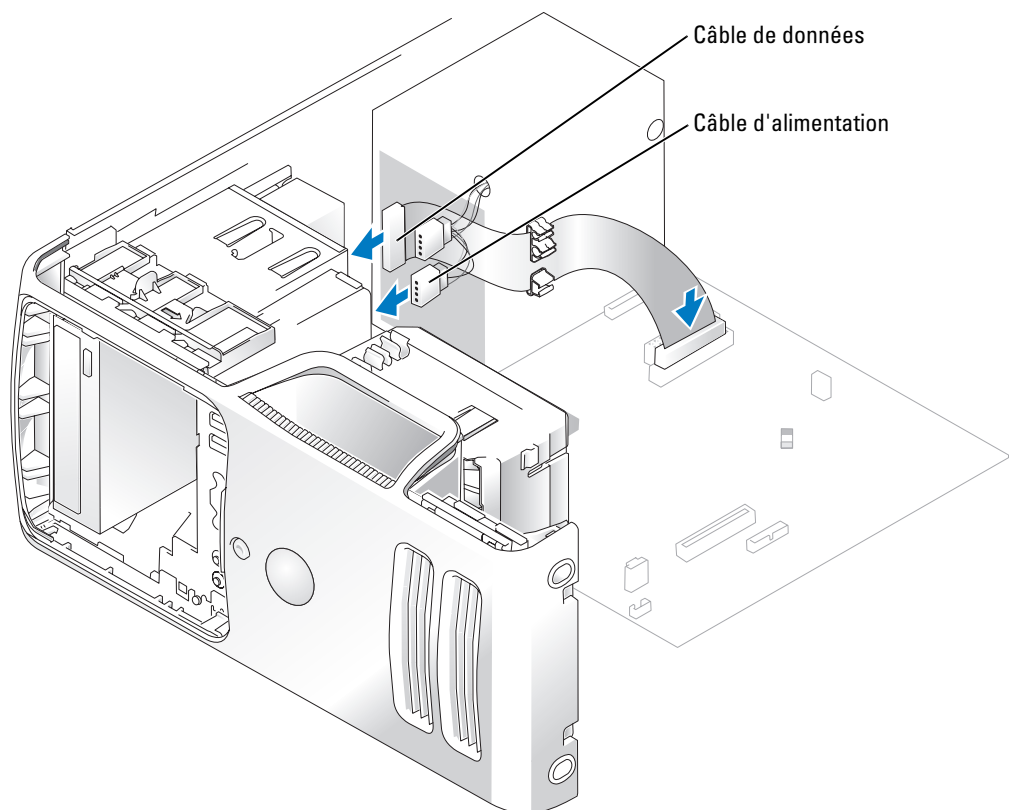

- 5 Vérifiez toutes les connexions des câbles et repliez ceux-ci de manière à ne pas gêner la circulation de l'air.
- 6 Remettez le capot de l'ordinateur en place (voir la page 102).
- 7 Remettez le panneau des lecteurs en place (voir la page 82).
- ➔ **AVIS** : pour connecter un câble réseau, branchez-le d'abord sur le port ou le périphérique réseau, puis sur l'ordinateur.
- 8 Branchez l'ordinateur et les périphériques sur leurs prises électriques, puis allumez-les.
Reportez-vous à la documentation du lecteur pour obtenir des instructions sur l'installation des logiciels nécessaires à son fonctionnement.
- 9 Ouvrez le programme de configuration du système (voir la page 107) et sélectionnez l'option **Drive** (Lecteur) appropriée.
- 10 Vérifiez que l'ordinateur fonctionne correctement en exécutant les Diagnostics Dell (voir la page 54).

Pile

Remplacement de la pile

 **PRÉCAUTION** : avant de commencer les procédures de cette section, suivez les consignes de sécurité fournies dans le *Guide d'informations sur le produit*.

 **AVIS** : pour éviter d'endommager les composants, déchargez votre corps de l'électricité statique accumulée avant de manipuler les composants électroniques de l'ordinateur. Pour cela, touchez une surface métallique non peinte du châssis de l'ordinateur.

L'ordinateur contient une pile bouton qui permet d'enregistrer les informations de configuration, la date et l'heure. Elle peut durer plusieurs années.

Si vous devez redéfinir les informations d'heure et de date chaque fois que vous mettez l'ordinateur sous tension, remplacez la pile.

 **PRÉCAUTION** : une nouvelle pile risque d'exploser si elle n'est pas installée correctement. Remplacez-la par une pile de type identique ou d'un type équivalent recommandé par le fabricant. Mettez les piles usagées au rebut selon les instructions du fabricant.

Pour remplacer la pile :

- 1 Notez les paramètres définis dans tous les écrans du programme de configuration du système (voir la page 107) pour pouvoir les restaurer à l'étape 8.
- 2 Suivez les procédures de la section "Avant de commencer", page 63.
- 3 Identifiez le support de pile (voir la page 71).

-  **AVIS** : si vous sortez la pile de son support avec un objet pointu, prenez garde de ne pas toucher la carte système. Vérifiez que l'objet est bien inséré entre la pile et son support avant de tenter l'extraction. Sinon, vous risquez d'endommager la carte système en arrachant le support ou en abîmant des circuits.
- 4 Retirez la batterie de son support à l'aide de vos doigts ou d'un objet émoussé non conducteur (un tournevis en plastique par exemple).
 - 5 Insérez la nouvelle batterie dans le support en orientant le côté "+" vers le haut, jusqu'à ce qu'elle se positionne correctement.

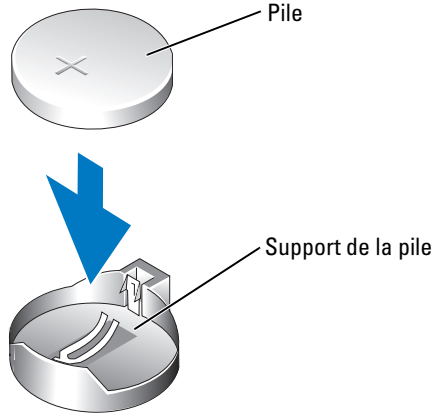

- 6 Remettez le capot de l'ordinateur en place (voir la page 102).
- ➔ **AVIS** : pour connecter un câble réseau, branchez-le d'abord sur le port ou le périphérique réseau, puis sur l'ordinateur.
- 7 Rebranchez l'ordinateur et les périphériques sur le secteur, puis allumez-les.
- 8 Accédez au programme de configuration du système (voir la page 107) et restaurez les paramètres notés au cours de l'étape 1.
- 9 Débarrassez-vous de la pile usagée de la manière agréée. Consultez le *Guide d'informations sur le produit* pour plus d'informations sur la mise au rebut des piles.

Remise en place du capot de l'ordinateur

⚠ PRÉCAUTION : avant de commencer les procédures de cette section, suivez les consignes de sécurité fournies dans le *Guide d'informations sur le produit*.

- 1 Vérifiez que tous les câbles sont connectés et pliez-les pour qu'ils ne gênent pas.
Tirez délicatement les câbles d'alimentation vers vous pour éviter qu'ils ne se coincent sous les lecteurs.
- 2 Vérifiez que vous n'avez rien oublié à l'intérieur de l'ordinateur.
- 3 Alignez le bas du capot sur les pattes situées sur le bord inférieur de l'ordinateur.
- 4 En utilisant les pattes comme levier, faites pivoter le capot et fermez-le.
- 5 Remettez le capot en place en tirant puis en relâchant le loquet de verrouillage lorsque le capot est en place.
- 6 Assurez-vous que ce dernier est correctement positionné avant de redresser l'ordinateur.
- ➔ **AVIS** : pour connecter un câble réseau, branchez-le d'abord sur le port ou le périphérique réseau, puis sur l'ordinateur.
- 7 Branchez l'ordinateur et les périphériques sur le secteur, puis allumez-les.

Annexe

Spécifications

Processeur

Type de processeur	Intel® Pentium® 4 avec technologie Hyper-Threading REMARQUE : tous les processeurs Pentium 4 ne gèrent pas la technologie Hyper-Threading. Processeurs Intel Celeron® D
Cache de niveau 1 (L1)	Au moins 16 Ko
Cache de niveau 2 (L2)	Au moins 256 Ko. 1 Mo de SRAM (selon la configuration de l'ordinateur) à écriture différée, associative à huit voies, à transmissions par rafales en pipeline

Mémoire

Type	SDRAM DDR2 sans tampon à 400 MHz et 533 MHz
Connecteurs mémoire	Deux
Capacités de mémoire	Non ECC 256 Mo, 512 Mo ou 1 Go
Mémoire minimale	256 Mo
Mémoire maximale	2 Go
Adresse du BIOS	F0000h

Informations relatives à l'ordinateur

Chipset	Intel 915GV
Support RAID	RAID 1 (mise en miroir)
Canaux DMA	Huit
Niveaux d'interruption	24
Puce BIOS (NVRAM)	4 Mo
NIC	interface réseau intégrée, communication 10/100 possible
Horloge système	Débit de données de 800 MHz

Vidéo	
Type	Intégrée
Audio	
Type	HDA 2
Bus d'extension	
Type de bus	PCI 2.3 PCI Express x1
Vitesse du bus	PCI : 33 MHz PCI Express : 500 Mo/s en bidirectionnel
PCI	
Connecteurs	Deux
Taille des connecteurs	120 broches
Largeur de données des connecteurs (maximale)	32 bits
PCI Express	
Connecteur	Un x1
Taille des connecteurs	36 broches
Largeur de données des connecteurs (maximale)	PCI Express 1 voie
Lecteurs	
Accessibles de l'extérieur :	
	Une baie de lecteur de 3,5 pouces (FlexBay) Deux baies de lecteur de 5,25 pouces
Périphériques disponibles	Lecteurs série ATA (2 maximum), lecteur de disquette, périphériques mémoire USB, lecteur de CD, lecteur de CD-RW, lecteur de DVD, lecteur de DVD-RW, lecteur combo DVD/CD-RW et lecteur de carte
Accessibles de l'intérieur	
	Deux baies pour disques durs de 1 pouce de haut
Connecteurs	
Connecteurs externes :	
Video	Connecteur à 15 trous
Carte réseau	Connecteur RJ45

Connecteurs

USB	Deux connecteurs frontaux et quatre connecteurs arrière compatibles USB 2.0
Audio	Trois connecteurs (entrée ligne, sortie ligne et microphone) ; une prise casque frontale
Connecteurs de la carte système :	
Lecteur IDE principal	Connecteur à 40 broches sur le bus PCI local
Série ATA	Deux connecteurs à 7 broches
Lecteur FlexBay	Connecteur USB à 10 broches pour lecteur 3,5 pouces de disquette ou de carte (tous deux en option)
Ventilateur	Un connecteur à 5 broches
PCI 2.3	Deux connecteurs à 120 broches
PCI Express x1	Un connecteur à 36 broches

Boutons et voyants

Bouton d'alimentation	Bouton poussoir
Voyant d'alimentation	Voyant vert : clignotant à l'état de veille, fixe à l'état de marche. Voyant orange : clignotant pour indiquer un problème lié au bloc d'alimentation interne. Si l'initialisation du système est impossible et si le voyant orange est fixe, la carte système est défectueuse (voir "Problèmes liés à l'alimentation", page 43).
Voyant d'accès au disque dur	Vert
Voyant de lien (sur la carte réseau intégrée)	Voyant vert : une connexion de bonne qualité est établie entre un réseau à 10 Mbps et l'ordinateur. Voyant orange : une connexion de bonne qualité est établie entre un réseau à 100 Mbps et l'ordinateur. Voyant éteint : l'ordinateur ne détecte pas de connexion physique au réseau.
Voyant d'activité (sur la carte réseau intégrée)	Voyant jaune clignotant
Voyants de diagnostic	Quatre voyants sur le panneau avant (voir "Voyants de diagnostic", page 51)
Voyant de veille	AUX_PWR sur la carte système

Alimentation

Bloc d'alimentation en CC (courant continu) :

Puissance	230 W
-----------	-------

Alimentation (suite)

Dissipation thermique	785 BTU/h REMARQUE : la dissipation de la chaleur est calculée en fonction de la puissance du bloc d'alimentation.
Tension (lire les consignes de sécurité fournies dans le <i>Guide d'informations sur le produit</i> pour obtenir des informations importantes sur le réglage de la tension)	Blocs d'alimentation à sélection manuelle : 90-135 V et 180-265 V à 50/60 Hz
Pile de sauvegarde	Pile bouton de 3 V au lithium, CR2032

Caractéristiques physiques

Hauteur	41,4 cm
Largeur	18,8 cm
Profondeur	45,7 cm
Poids	12,7 kg

Spécifications concernant l'environnement

Température :	
Fonctionnement	De 10 °C à 35 °C (50 °F à 95 °F)
Stockage	-40 °C à 65 °C (-40 °F à 149 °F)
Humidité relative :	
Fonctionnement	20 % à 80 % (sans condensation)
Stockage	5 % à 95 % (sans condensation)
Tolérance maximum aux vibrations :	
Fonctionnement	0,25 G - 3 à 200 Hz à 0,5 octave/min
Stockage	0,5 G - 3 à 200 Hz à 1 octave/min
Choc maximal :	
Fonctionnement	Impulsion inférieure semi-sinusoidale avec changement de vitesse de 50,8 cm/s
Stockage	Onde carrée moyenne de 27 G avec un changement de vitesse de 508 cm/s
Altitude :	
Fonctionnement	-15,2 m à 3 048 m (-50 pieds à 10 000 pieds)
Stockage	-15,2 m à 10668 m (-50 pieds à 35000 pieds)

Configuration du système

Présentation

Utilisez le programme de configuration du système comme suit :

- pour modifier les informations de configuration après l'ajout, la modification ou la suppression de matériel ;
- pour définir ou modifier une option paramétrable par l'utilisateur (mot de passe, etc.) ;
- pour connaître la quantité de mémoire ou définir le type de disque dur installé.

Avant d'utiliser le programme de configuration du système, il est recommandé de noter les informations qui y sont affichées au cas où vous en auriez besoin ultérieurement.



AVIS : si vous n'êtes pas un utilisateur expérimenté, ne modifiez pas les valeurs définies dans ce programme. Certaines modifications peuvent empêcher votre ordinateur de fonctionner correctement.

Accès au programme de configuration du système

- 1 Mettez l'ordinateur sous tension (ou redémarrez-le).
- 2 Une invite F2 s'affiche lorsque le logo bleu DELL™ apparaît.
- 3 Dès que cette invite apparaît, appuyez immédiatement sur <F2>.



REMARQUE : l'invite F2 indique que le clavier a été initialisé. Cette invite peut apparaître très rapidement. Vous devez donc être attentif et vous tenir prêt à appuyer sur <F2>. Si vous appuyez sur <F2> avant d'y être invité, votre frappe sera perdue.

- 4 Si vous n'êtes pas intervenu assez rapidement, le logo du système d'exploitation apparaît et le système poursuit la procédure de démarrage. Attendez que le bureau Microsoft® Windows® s'affiche. Éteignez alors votre ordinateur (voir la page 63) et faites une nouvelle tentative.

Options du programme de configuration du système



REMARQUE : selon l'ordinateur et les périphériques installés, les éléments répertoriés dans cette section peuvent ne pas s'afficher ou s'afficher de manière légèrement différente.

System (Système)	
System Info (Informations sur le système)	Répertorie des informations sur le système, telles que le nom de l'ordinateur, le numéro de version et la date du BIOS, les numéros du système, etc. REMARQUE : il est possible que le nom du système affiché dans le BIOS soit légèrement différent de celui indiqué sur l'ordinateur ou dans la documentation.
CPU Info (Informations sur le processeur)	Indique si le processeur prend en charge la technologie Hyper-Threading et répertorie la vitesse de bus du processeur, l'ID du processeur, la vitesse d'horloge et le cache L2.
Memory Info (Informations sur la mémoire)	Indique la quantité de mémoire installée, sa vitesse, le mode de canal (double ou simple) et le type de mémoire installé.
Date/Time (Date/Heure)	Affiche les paramètres de date et d'heure actuels.
Boot Sequence (Séquence d'amorçage)	L'ordinateur essaie de démarrer à partir de la séquence de périphériques indiquée dans cette liste. REMARQUE : si vous insérez un périphérique d'amorçage et redémarrez l'ordinateur, cette option apparaît dans le menu de configuration du système. Pour démarrer à partir d'un périphérique USB, sélectionnez le périphérique USB et déplacez-le afin de le mettre en première position dans la liste.
Drives (Lecteurs)	
Diskette Drive (Lecteur de disquette)	Identifie et définit le lecteur de disquette relié au connecteur FLOPPY de la carte système. Les options disponibles sont Off (Désactivé), USB , Internal (Interne) et Read Only (Lecture seule).
Drives 0 through 1 (Lecteurs 0 à 1)	Identifie les lecteurs reliés aux connecteurs SATA sur la carte système et répertorie la capacité des disques durs.
SATA Operation (Fonctionnement SATA)	Identifie et définit les paramètres RAID du contrôleur SATA. Vous pouvez définir le contrôleur SATA sur RAID Autodetect/AHCI (Détection automatique RAID/AHCI), RAID Autodetect/ATA (Détection automatique RAID/ATA) ou RAID On (RAID activé).

Onboard Devices (Périphériques intégrés)

Integrated NIC Controller (Contrôleur NIC intégré)	Vous pouvez définir le NIC sur On (Activé, option par défaut), Off (Désactivé) ou On w/ PXE (Activé avec PXE). Lorsque le paramètre On w/ PXE (Activé avec PXE) est sélectionné (disponible uniquement lors du prochain processus d'amorçage), l'ordinateur vous invite à appuyer sur <Ctrl><Alt>. Cette combinaison de touches affiche un menu dans lequel vous pouvez sélectionner une méthode permettant de démarrer à partir d'un serveur de réseau. Si aucune procédure d'amorçage n'est disponible à partir du serveur réseau, l'ordinateur tente de démarrer à partir du périphérique suivant de la séquence d'amorçage.
Integrated Audio Controller (Contrôleur audio intégré)	Active ou désactive le contrôleur audio intégré.
USB Controller (Contrôleur USB)	Sélectionnez On (Activé, option par défaut) pour que les périphériques USB soient détectés et pris en charge par le système d'exploitation.
USB for FlexBay (USB pour FlexBay)	Ce champ permet d'activer et de désactiver le périphérique USB interne pour FlexBay. Off = Le périphérique USB interne pour FlexBay est désactivé. On = Le périphérique USB interne pour FlexBay est activé. Le paramètre par défaut est On (Activé). REMARQUE : cette option USB apparaît uniquement si un périphérique FlexBay est installé.

Video (Affichage)

Primary Video (Contrôleur vidéo principal)	Indique le contrôleur vidéo principal lorsque l'ordinateur est équipé de deux contrôleurs vidéo.
Video Memory Size (Taille de la mémoire vidéo)	Choix d'options entre 1 Mo et 8 Mo ; ce champ permet de configurer l'allocation de mémoire système réservée au contrôleur vidéo intégré.

Performances	
HyperThreading	Si le processeur de votre ordinateur prend en charge la technologie Hyper-Threading, cette option s'affiche dans la liste des options.
Hard Drive Acoustics (Acoustique du disque dur)	<ul style="list-style-type: none"> • Bypass (Ignorer, option par défaut) : l'ordinateur n'effectue aucun test ni aucune modification de la configuration acoustique actuelle. • Quiet (Silencieux) : le disque dur fonctionne dans son mode le plus silencieux. • Suggested (Recommandé) : le disque dur fonctionne au niveau acoustique recommandé par le fabricant. • Performance (Performances) : le disque dur fonctionne à sa vitesse maximale. <p>REMARQUE : l'activation du mode Performance peut accroître le niveau sonore du disque dur sans pour autant affecter ses performances. Toutefois, la vitesse de transfert de certains lecteurs peut ne pas être affectée par cette accélération.</p> <p>REMARQUE : la modification de la configuration acoustique n'altère pas l'image du disque dur.</p>
Security (Sécurité)	
Admin Password (Mot de passe administrateur)	Donne un accès restreint au programme de configuration du système de l'ordinateur de la même façon que l'accès au système peut être restreint avec l'option System Password (Mot de passe système).
System Password (Mot de passe du système)	Affiche l'état actuel du mot de passe système et permet de définir un nouveau mot de passe.
Password Status (État du mot de passe)	Verrouille le champ du mot de passe système avec le mot de passe de configuration. Lorsque ce champ est verrouillé, vous ne pouvez plus désactiver la protection par mot de passe en appuyant sur <Ctrl><Entrée> au démarrage de l'ordinateur.
Power Management (Gestion de l'alimentation)	
AC Recovery (Retour de l'alimentation secteur)	Permet de définir l'action que le système doit entreprendre lorsqu'il est de nouveau alimenté en électricité.
Auto Power On (Mise sous tension automatique)	<p>Configure le démarrage automatique de l'ordinateur. Les choix possibles sont Everyday (Tous les jours) et Monday through Friday (Du lundi au vendredi). Le paramètre par défaut est Off (Désactivé).</p> <p>Ne fonctionne pas si vous éteignez votre ordinateur en utilisant une barrette d'alimentation ou un parasurtenseur.</p>

Auto Power Time (Heure de mise sous tension automatique)	<p>Définit l'heure du démarrage automatique.</p> <p>L'heure est affichée au format 12 heures (<i>heures:minutes</i>). Pour modifier l'heure de démarrage, appuyez sur la touche fléchée Droite ou Gauche pour augmenter ou diminuer le chiffre. Vous pouvez aussi entrer les chiffres directement dans les champs de date et d'heure.</p> <p>Ne fonctionne pas si vous éteignez votre ordinateur en utilisant une barrette d'alimentation ou un parasurtenseur.</p>
Low Power Mode (Mode économie d'énergie)	<p>Lorsque l'option Low Power Mode (Mode économie d'énergie) est sélectionnée, les événements de réveil distants ne peuvent pas réactiver à partir du mode Hibernate (Mise en veille prolongée) ou Off (Désactivé).</p>
Remote Wake Up (Sortie de veille à distance)	<p>Cette option permet au système d'être réactivé lorsqu'un modem NIC ou de réveil à distance reçoit un signal de réveil.</p> <p>On (Activé) est le paramètre par défaut. On w/ Boot to NIC (Activé avec initialisation à partir d'un contrôleur d'interface réseau) indique à l'ordinateur de tenter une initialisation réseau avant d'utiliser la séquence d'amorçage.</p> <p>REMARQUE : normalement, le système peut être réactivé à distance lorsqu'il est en mode suspension, en mode mise en veille prolongée ou lorsqu'il est éteint. Lorsque l'option Low Power Mode (Mode économie d'énergie), qui se trouve dans le menu Power Management ,(Gestion de l'alimentation) est activée, le système ne peut être mis sous tension à distance que lorsqu'il est en mode suspension.</p>
Suspend Mode (Mode attente)	<p>Les options sont S1 (l'ordinateur s'exécute en mode de faible consommation) et S3 (l'alimentation est réduite ou arrêtée pour la plupart des composants, mais la mémoire système reste active).</p>
Maintenance	
CMOS Defaults (Paramètres CMOS par défaut)	<p>Ce paramètre restaure les paramètres par défaut de l'ordinateur.</p>
Event Log (Journal des événements)	<p>Affiche le journal d'événements du système.</p>

POST Behavior (Comportement POST)

Fastboot (Amorçage rapide)	Lorsqu'il est défini sur On (Activé - paramètre par défaut), l'ordinateur démarre plus rapidement car il n'effectue pas certaines étapes de configuration et certains tests.
Numlock Key (Touche Verr num)	Définit le comportement du pavé numérique situé à droite du clavier. Lorsqu'elle est définie sur On (Activé - paramètre par défaut), elle active les fonctions numériques et mathématiques indiquées en haut de chaque touche. Lorsqu'elle est définie sur Off (Désactivé), elle active les fonctions de commande du curseur indiquées en bas de chaque touche.
POST Hotkeys (Touches affichées au démarrage)	Permet d'indiquer les touches de fonction devant s'afficher au démarrage de l'ordinateur.
Keyboard Errors (Erreurs de clavier)	Active ou désactive la génération de rapports concernant les erreurs de clavier relevées au démarrage de l'ordinateur.

Boot Sequence (Séquence d'amorçage)

Permet de modifier l'ordre d'apparition des périphériques dans la séquence d'amorçage.

Options

- **Diskette Drive** (Lecteur de disquette) : l'ordinateur essaie de démarrer à partir du lecteur de disquette. Si la disquette présente dans le lecteur n'est pas amorçable, si le lecteur ne contient pas de disquette ou si aucun lecteur de disquette n'est installé sur l'ordinateur, l'ordinateur génère un message d'erreur.
- **Hard Drive** (Disque dur) : l'ordinateur essaie de démarrer à partir du disque dur principal. Si aucun système d'exploitation ne se trouve sur le disque dur, l'ordinateur génère un message d'erreur.
- **CD Drive** (Lecteur de CD) : l'ordinateur essaie de démarrer à partir du lecteur de CD. Si le lecteur ne contient aucun CD ou si le CD ne contient aucun système d'exploitation, l'ordinateur génère un message d'erreur.
- **USB Flash Device** (Périphérique Flash USB) : insérez le périphérique dans un port USB et redémarrez l'ordinateur. Lorsque **F12 = Boot Menu** s'affiche dans le coin supérieur droit de l'écran, appuyez sur <F2>. Le BIOS détecte le périphérique et ajoute l'option Flash USB au menu d'amorçage.



REMARQUE : pour que le système puisse démarrer à partir d'un périphérique USB, celui-ci doit être amorçable. Consultez la documentation du périphérique pour vous en assurer.

Modification de la séquence d'amorçage pour le prochain démarrage

Vous pouvez utiliser cette fonctionnalité, par exemple, pour redémarrer l'ordinateur à partir d'un périphérique USB tel qu'un lecteur de disquette, une clé de mémoire ou un lecteur de CD-RW.

 **REMARQUE** : si vous configurez l'ordinateur pour qu'il démarre sur un lecteur de disquette USB, vous devez d'abord désactiver le lecteur de disquette en sélectionnant **OFF** pour l'option **Diskette Drive** (Lecteur de disquette) du programme de configuration du système (voir la page 107).

- 1 Si vous démarrez l'ordinateur à partir d'un périphérique USB, branchez ce dernier sur un connecteur USB (voir la page 104).
- 2 Mettez l'ordinateur sous tension (ou redémarrez-le).
- 3 Lorsque **F2 = Setup**, **F12 = Boot Menu** s'affiche dans le coin supérieur droit de l'écran, appuyez sur **<F12>**.

Si vous attendez trop longtemps et que le logo du système d'exploitation apparaît, patientez jusqu'à ce que le bureau de Windows apparaisse. Ensuite, éteignez de nouveau l'ordinateur (voir la page 63) et recommencez.

Le menu **Boot Device** (Périphérique d'amorçage) s'affiche, répertoriant tous les périphériques d'amorçage disponibles. Chaque périphérique est affecté à un numéro.

- 4 Au bas de l'écran, entrez le numéro du périphérique à utiliser pour l'amorçage en cours uniquement.

Par exemple, pour démarrer l'ordinateur à partir d'une clé de mémoire USB, mettez en surbrillance **USB Flash Device** (Périphérique Flash USB) et appuyez sur **<Entrée>**.

 **REMARQUE** : pour que le système puisse démarrer à partir d'un périphérique USB, celui-ci doit être amorçable. Consultez la documentation du périphérique pour vous en assurer.

Modification de la séquence d'amorçage pour tous les prochains redémarrages

- 1 Accédez au programme de configuration du système (voir la page 107).
- 2 Utilisez les touches de direction pour mettre en surbrillance l'option de menu **Boot Sequence** (Séquence d'amorçage), puis appuyez sur **<Entrée>** pour accéder au menu.

 **REMARQUE** : notez la séquence d'amorçage utilisée au cas où vous auriez besoin de la restaurer.

- 3 Appuyez sur les touches fléchées vers le haut et vers le bas pour vous déplacer dans la liste de périphériques.
- 4 Appuyez sur la barre d'espace pour activer ou désactiver un périphérique (les périphériques activés sont cochés).
- 5 Appuyez sur le signe plus (+) ou moins (-) pour déplacer un périphérique sélectionné vers le haut ou vers le bas de la liste.

Effacement des mots de passe oubliés

⚠ PRÉCAUTION : avant de commencer les procédures de cette section, suivez les consignes de sécurité fournies dans le *Guide d'informations sur le produit*.

- 1 Suivez les procédures de la section “Avant de commencer”, page 63.

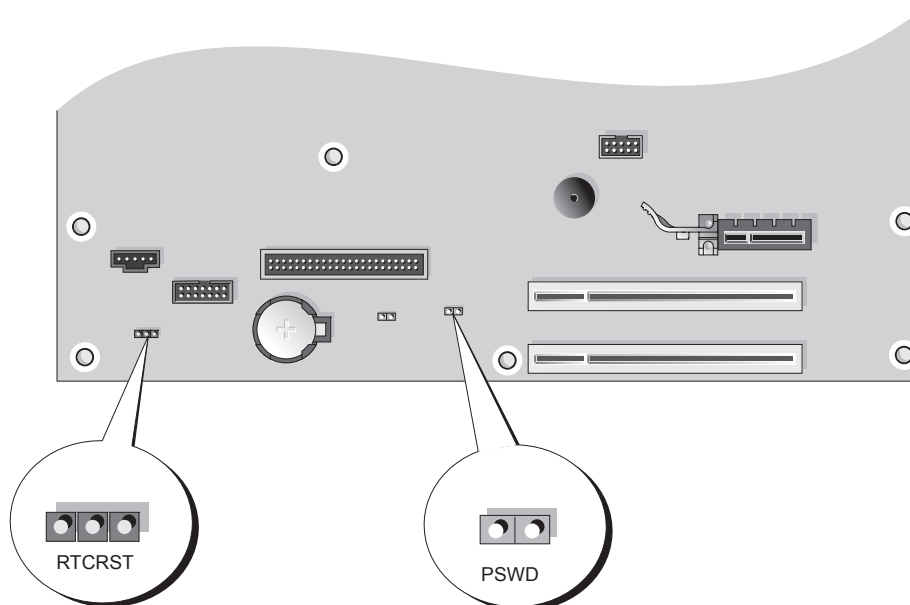

- 2 Repérez le cavalier de mot de passe à trois broches (PSWD) sur la carte système (voir la page 71), puis placez le cavalier sur les broches 2 et 3 pour effacer le mot de passe.

REMARQUE : lorsque vous recevez votre ordinateur, la fiche de ce cavalier est installée sur les broches 1 et 2.

- 3 Fermez le capot de l'ordinateur (voir la page 102).
- 4 Branchez l'ordinateur et le moniteur sur le secteur, puis allumez-les.
- 5 Attendez que le bureau Microsoft® Windows® s'affiche, puis éteignez l'ordinateur (voir la page 63).
- 6 Éteignez le moniteur, puis débranchez-le du secteur.
- 7 Débranchez le cordon d'alimentation de l'ordinateur du secteur, puis appuyez sur le bouton d'alimentation pour mettre la carte système à la masse.
- 8 Ouvrez le capot de l'ordinateur (voir la page 68).

- 9 Repérez le cavalier du mot de passe à trois broches (PSWD) sur la carte système (voir la page 71), puis placez-le sur les broches 1 et 2 pour réactiver le mot de passe.
- 10 Remettez le capot de l'ordinateur en place (voir la page 102).
-  **AVIS** : pour connecter un câble réseau, branchez-le d'abord sur le port ou le périphérique réseau, puis sur l'ordinateur.
- 11 Rebranchez l'ordinateur et ses périphériques à leurs prises électriques, puis allumez-les.

Effacement des paramètres CMOS

 **PRÉCAUTION** : avant de commencer les procédures de cette section, suivez les consignes de sécurité fournies dans le *Guide d'informations sur le produit*.

- 1 Suivez les procédures de la section “Avant de commencer”, page 63.
- 2 Réinitialisez les paramètres CMOS actuels :
 - a Repérez le cavalier CMOS (RTCRST) à trois broches sur la carte système (voir la page 71).
 - b Retirez la fiche des broches 2 et 3.
 - c Placez le cavalier sur les broches 1 et 2 et attendez environ cinq secondes.
 - d Réinsérez la fiche sur les broches 2 et 3.
- 3 Remettez le capot de l'ordinateur en place (voir la page 102).
-  **AVIS** : pour connecter un câble réseau, branchez-le d'abord sur le port ou le périphérique réseau, puis sur l'ordinateur.
- 4 Rebranchez l'ordinateur et ses périphériques à leurs prises électriques, puis allumez-les.

Entretien de l'ordinateur

 **PRÉCAUTION** : avant de commencer les procédures de cette section, suivez les consignes de sécurité fournies dans le *Guide d'informations sur le produit*.

Ordinateur, clavier et moniteur

 **PRÉCAUTION** : débranchez l'ordinateur du secteur avant de le nettoyer. Nettoyez votre ordinateur avec un chiffon doux humide. N'utilisez pas de produits d'entretien liquides ou en aérosol, qui peuvent contenir des substances inflammables.

- Utilisez un aspirateur muni d'une brosse pour ôter délicatement la poussière des baies et ouvertures de l'ordinateur ainsi qu'entre les touches du clavier.

 **AVIS** : n'essayez pas le moniteur avec une solution à base d'alcool ou de savon. Cela risque d'endommager le revêtement anti-reflet.

- Pour nettoyer l'écran, humidifiez légèrement un chiffon doux et propre avec de l'eau. Si possible, utilisez un chiffon conçu spécialement pour le nettoyage des écrans et adapté au revêtement antistatique du moniteur.
 - Nettoyez le clavier, l'ordinateur et les parties en plastique de l'écran avec un chiffon doux imbibé d'une solution composée de trois volumes d'eau et d'un volume de détergent pour vaisselle.
- Ne trempez pas le chiffon et ne laissez pas le mélange couler à l'intérieur de l'ordinateur ou du clavier.

Souris

Si le curseur à l'écran se déplace anormalement ou par à-coups, nettoyez la souris. Pour une souris non optique :

- 1 Faites pivoter l'anneau de retenue en dessous de la souris dans le sens inverse des aiguilles d'une montre et retirez la bille.
- 2 Essayez la bille à l'aide d'un chiffon propre et non pelucheux.
- 3 Soufflez délicatement dans la cavité de la bille pour en déloger la poussière et les peluches.
- 4 Si les roulements dans la cavité de la bille sont sales, nettoyez-les avec un coton-tige légèrement imbibé d'alcool.
- 5 Alignez les roulements s'ils sont décentrés. Vérifiez que le coton-tige n'a pas laissé de peluches sur les roulements.
- 6 Remettez en place la bille et l'anneau de retenue, puis tournez ce dernier dans le sens des aiguilles d'une montre pour le remettre en place.

Lecteur de disquette

-  **AVIS** : n'essayez pas de nettoyer les têtes de lecteurs avec un coton-tige. Vous risqueriez de décentrer les têtes, ce qui empêcherait le fonctionnement du lecteur.

Nettoyez le lecteur de disquette à l'aide d'un kit de nettoyage vendu dans le commerce. Ces kits contiennent des disquettes pré-traitées conçues pour éliminer les impuretés qui s'accumulent durant l'utilisation normale du lecteur.

CD et DVD

-  **AVIS** : utilisez une bombe à air comprimé pour nettoyer la lentille du lecteur de CD/DVD et suivez les instructions fournies avec cette bombe. Ne touchez jamais la lentille se trouvant à l'intérieur du lecteur.

Si vous avez des problèmes lors de la lecture de vos CD ou DVD (des sauts pendant la lecture par exemple), nettoyez d'abord les disques.

- 1 Saisissez le disque par le bord externe. Vous pouvez également toucher le bord intérieur du trou situé en son centre.

-  **AVIS** : pour ne pas abîmer la surface du disque, évitez de l'essuyer par mouvement circulaire.

- 2 À l'aide d'un chiffon doux et non pelucheux, essayez délicatement le verso du disque (la face ne portant pas d'étiquette) d'un mouvement linéaire, en allant du centre du disque vers sa bordure externe.

Pour les souillures difficiles à éliminer, essayez d'utiliser de l'eau ou une solution diluée d'eau et de savon doux. Vous pouvez également vous procurer dans le commerce des produits conçus pour nettoyer les disques et fournir une certaine protection contre la poussière, les traces de doigt et les éraflures. Les produits de nettoyage pour CD peuvent être utilisés en toute sécurité sur les DVD.

Règles de support technique de Dell (États-Unis uniquement)

Le support technique fourni par les techniciens de Dell nécessite la coopération et la participation du client dans le processus de dépannage et permet de restaurer le système d'exploitation, les programmes logiciel et les pilotes matériels à leur état d'origine, c'est-à-dire, à la configuration par défaut livrée par Dell ; il permet en outre de vérifier le fonctionnement approprié de l'ordinateur et du matériel installé par Dell. En plus du support technique par nos techniciens, vous disposez d'une aide en ligne à l'adresse support.dell.com. Des options de support technique payantes supplémentaires sont également disponibles.

Dell offre un support technique limité pour l'ordinateur et tous les logiciels et périphériques installés par Dell¹. Le support pour les logiciels et périphériques tiers est fourni par le fabricant, y compris dans le cas des logiciels et périphériques achetés auprès de Dell Software and Peripherals, Readyware et Custom Factory Integration² ou installés par ces organismes.

¹ Les services de réparation sont fournis conformément aux termes et conditions de votre garantie limitée et tous les contrats de services de supports en option achetés avec votre ordinateur.

² Tous les composants standard de Dell inclus dans un projet CFI (Custom Factory Integration) sont couverts par la garantie limitée standard de Dell pour votre ordinateur. Cependant, Dell développe également un programme de remplacement de pièces afin de couvrir tous les composants matériels tiers non standard intégrés par le biais d'un projet CFI pour une durée égale à celle du contrat de service de l'ordinateur.

Définition des périphériques et logiciels installés par Dell

Les logiciels installés par Dell comprennent le système d'exploitation et quelques programmes préinstallés sur l'ordinateur pendant sa fabrication (Microsoft[®] Office, Norton Antivirus, entre autres).

Les périphériques installés par Dell incluent les cartes d'extension internes, la baie modulaire de marque Dell ou les accessoires de carte PC. Sont inclus également les produits de marque Dell suivants : moniteurs, claviers, souris, haut-parleurs, microphones pour modems à fonction téléphonique, stations d'amarrage/réplicateurs de port, produits réseau et le câblage associé.

Définition des périphériques et logiciels tiers

Les logiciels et périphériques tiers incluent tout périphérique, accessoire ou logiciel vendu par Dell mais qui ne porte pas la marque Dell (imprimantes, scanners et appareils photo, jeux, etc.). Le support technique pour tout logiciel ou périphérique tiers est fourni par le fabricant du produit.

Réglementations de la FCC (États-Unis uniquement)

La plupart des systèmes informatiques Dell sont classés par la FCC (Federal Communications Commission, Commission fédérale des communications) comme des périphériques numériques de classe B. Pour déterminer la classification de votre système informatique, examinez toutes les étiquettes d'enregistrement de la FCC situées sous l'ordinateur ou sur un panneau arrière ou latéral, sur les pattes de montage des cartes et sur les cartes elles-mêmes. Si l'une des étiquettes indique la Classe A, tout votre système est considéré être un appareil numérique de Classe A. Si *toutes* les étiquettes portent une indication d'appartenance à la classe B FCC (numéro d'identification FCC ou logo FCC) (**FCC**), votre système est considéré comme un dispositif numérique de classe B.

Après avoir déterminé la classification FCC de votre système, prenez connaissance de la réglementation FCC qui s'y rapporte. Notez que la réglementation de la FCC stipule que les changements et modifications non explicitement approuvés par Dell peuvent annuler votre droit d'utiliser cet équipement.

Cet appareil est conforme à l'alinéa 15 de la réglementation de la FCC. Son fonctionnement est régi par les deux conditions suivantes :

Cet appareil ne doit pas causer de perturbations nuisibles.

Cet appareil doit accepter toutes les perturbations qu'il reçoit, y compris celles susceptibles de perturber son fonctionnement.

Classe A

Ce matériel a été testé et certifié conforme aux limites des appareils numériques de Classe A définies par l'alinéa 15 de la réglementation de la FCC. Ces restrictions sont conçues pour fournir une protection adéquate contre les perturbations nuisibles quand le matériel est utilisé dans un environnement commercial. Cet équipement crée, utilise et peut émettre de l'énergie de fréquence radio et risque, s'il n'est pas installé et utilisé conformément aux instructions du guide du fabricant, de produire des perturbations nuisibles aux radiocommunications. L'utilisation de cet équipement dans une zone résidentielle risque de provoquer des perturbations nuisibles que vous devrez corriger à vos propres frais.

Classe B

Cet équipement a été testé et reconnu conforme aux limites des appareils numériques de Classe B en vertu de l'alinéa 15 de la réglementation de la FCC. Ces limites sont conçues pour fournir une protection raisonnable contre les perturbations nuisibles quand l'équipement est utilisé dans un environnement résidentiel. Cet équipement crée, utilise et peut émettre de l'énergie de fréquence radio et risque, s'il n'est pas installé et utilisé suivant les instructions du guide du fabricant, de perturber les radiocommunications. Il n'y a cependant aucune garantie qu'il n'y aura pas de perturbation dans une installation particulière. Si le matériel crée des perturbations nuisibles à la réception radio ou télévision, ce qui peut être déterminé en l'éteignant et le rallumant, vous devriez essayer de corriger ces perturbations en prenant une ou plusieurs des mesures suivantes :

- Changez l'orientation ou l'emplacement de l'antenne de réception.
- Éloignez davantage le matériel du récepteur.
- Ne branchez pas le matériel et le récepteur sur le même circuit.
- Consultez le vendeur ou un technicien qualifié en radio/télévision pour obtenir de l'aide.

Informations d'identification de la FCC

Les informations suivantes sont fournies sur les dispositifs couverts par ce document en conformité avec la réglementation de la FCC :

- Nom du produit : Dell Dimension 3100/E310

Numéros de modèle : DCSM

Nom de la société :

Dell Inc.

One Dell Way

Round Rock, Texas 78682, USA

512-338-4400

Contacter Dell

Vous pouvez contacter Dell électroniquement en allant sur les sites Web suivants :

- www.dell.com
- support.dell.com (support technique)
- premiersupport.dell.com (support technique pour l'enseignement, les administrations, le secteur médical et les moyennes et grandes entreprises, y compris les clients Premier, Platinum et Gold)

Vous trouverez les adresses Web spécifiques à votre pays dans la section correspondant du tableau ci-dessous.

REMARQUE : les numéros d'appel gratuits ne peuvent être utilisés que dans le pays pour lequel ils sont mentionnés.

REMARQUE : dans certains pays, un numéro de téléphone spécial permet de bénéficier d'un support technique spécialement adapté aux ordinateurs portables Dell XPS. Si aucun numéro de téléphone n'est disponible pour les ordinateurs portables XPS, vous pouvez contacter Dell par le biais du numéro du support technique répertorié. Votre appel sera alors réacheminé.

Pour contacter Dell, utilisez les adresses électroniques, les numéros de téléphone et les codes indiqués dans le tableau suivant. Si vous avez besoin d'assistance pour connaître les indicatifs à utiliser, contactez un standardiste local ou international.

Indicatif du pays (ville) : Indicatif d'accès international Indicatif du pays Indicatif de la ville	Nom du service ou zone de service Site web et adresse e-mail	Indicatifs de zone, numéros locaux et numéros d'appel gratuit
Afrique du Sud (Johannesburg)	Site Web : support.euro.dell.com	
Indicatif d'accès international : 09/091	E-mail : dell_za_support@dell.com	
Indicatif du pays : 27	File d'appel Gold	011 709 7713
Indicatif de la ville : 11	Support technique	011 709 7710
	Service clientèle	011 709 7707
	Ventes	011 709 7700
	Fax	011 706 0495
	Standard	011 709 7700
Allemagne (Langen)	Site Web : support.euro.dell.com	
Indicatif d'accès international : 00	E-mail : tech_support_central_europe@dell.com	
Indicatif du pays : 49	Support technique réservé aux ordinateurs portables XPS	06103 766-7222
Indicatif de la ville : 6103	Support technique pour les autres systèmes Dell	06103 766-7200
	Service clientèle auprès du grand public et des PME/PMI	0180-5-224400
	Service clientèle pour le segment global	06103 766-9570
	Service clientèle pour les comptes privilégiés	06103 766-9420
	Service clientèle pour les grandes entreprises	06103 766-9560
	Service clientèle pour les comptes publics	06103 766-9555
	Standard	06103 766-7000

Indicatif du pays (ville) : Indicatif d'accès international Indicatif du pays Indicatif de la ville	Nom du service ou zone de service Site web et adresse e-mail	Indicatifs de zone, numéros locaux et numéros d'appel gratuit
Amérique Latine	Support technique clientèle (Austin, Texas, USA)	512 728-4093
	Service clientèle (Austin, Texas, USA)	512 728-3619
	Fax (support technique et service clientèle) (Austin, Texas, USA)	512 728-3883
	Ventes (Austin, Texas, USA.)	512 728-4397
	Ventes par fax (Austin, Texas, USA)	512 728-4600 ou 512 728-3772
Anguilla	Support général	numéro vert : 800-335-0031
Antigua et Barbuda	Support général	1-800-805-5924
Antilles néerlandaises	Support général	001-800-882-1519
Argentine (Buenos Aires) Indicatif d'accès international : 00 Indicatif du pays : 54 Indicatif de la ville : 11	Site Web : www.dell.com.ar E-mail : us_latin_services@dell.com E-mail (ordinateurs de bureau et portables) : la-techsupport@dell.com E-mail (serveurs et produits de stockage EMC®) : la_enterprise@dell.com	Service clientèle numéro vert : 0-800-444-0730 Support technique numéro vert : 0-800-444-0733 Services de support technique numéro vert : 0-800-444-0724 Ventes 0-810-444-3355
Aruba	Support général	numéro vert : 800-1578

Indicatif du pays (ville) : Indicatif d'accès international Indicatif du pays Indicatif de la ville	Nom du service ou zone de service Site web et adresse e-mail	Indicatifs de zone, numéros locaux et numéros d'appel gratuit
Australie (Sydney) Indicatif d'accès international : 0011 Indicatif du pays : 61 Indicatif de la ville : 2	E-mail (Australie) au_tech_support@dell.com E-mail (Nouvelle Zélande) : nz_tech_support@dell.com Grand public et PME/PMI Gouvernement et Entreprise Division des comptes privilégiés (PAD) Service clientèle Support technique (ordinateurs portables et de bureau) Support technique (serveurs et stations de travail) Ventes aux grandes entreprises Ventes aux particuliers Fax	1-300-655-533 numéro vert : 1-800-633-559 numéro vert : 1-800-060-889 numéro vert : 1-800-819-339 numéro vert : 1-300-655-533 numéro vert : 1-800-733-314 numéro vert : 1-800-808-385 numéro vert : 1-800-808-312 numéro vert : 1-800-818-341
Autriche (Vienne) Indicatif d'accès international : 900 Indicatif du pays : 43 Indicatif de la ville : 1	Site Web : support.euro.dell.com E-mail : tech_support_central_europe@dell.com Ventes au grand public et aux PME/PMI Fax pour le grand public et aux PME/PMI Service clientèle auprès du grand public et des PME/PMI Service clientèle auprès des comptes privilégiés/ des grandes entreprises Petites entreprises et activités professionnelles à domicile - Support technique pour tous les autres ordinateurs Dell Support technique auprès des comptes privilégiés/des grandes entreprises Standard	0820 240 530 00 0820 240 530 49 0820 240 530 14 0820 240 530 16 0820 240 530 14 0660 8779 0820 240 530 00
Bahamas	Support général	numéro vert : 1-866-278-6818

Indicatif du pays (ville) : Indicatif d'accès international Indicatif du pays Indicatif de la ville	Nom du service ou zone de service Site web et adresse e-mail	Indicatifs de zone, numéros locaux et numéros d'appel gratuit
Belgique (Bruxelles) Indicatif d'accès international : 00 Indicatif du pays : 32 Indicatif de la ville : 2	Site Web : support.euro.dell.com E-mail pour les clients francophones : support.euro.dell.com/be/fr/emaildell/ Support technique réservé aux ordinateurs portables XPS Support technique pour les autres systèmes Dell Support technique par fax Service clientèle Ventes aux grandes entreprises Fax Standard	02 481 92 96 02 481 92 88 02 481 92 95 02 713 15 65 02 481 91 00 02 481 92 99 02 481 91 00
Bermudes	Support général	1-800-342-0671
Bolivie	Support général	numéro vert : 800-10-0238
Brésil Indicatif d'accès international : 00 Indicatif du pays : 55 Indicatif de la ville : 51	Site Web : www.dell.com/br Support clientèle, support technique Support technique par fax Service clientèle par fax Ventes	0800 90 3355 51 481 5470 51 481 5480 0800 90 3390
Brunei Indicatif du pays : 673	Support technique clientèle (Penang, Malaisie) Service clientèle (Penang, Malaisie) Ventes aux particuliers (Penang, Malaisie)	604 633 4966 604 633 4949 604 633 4955

Indicatif du pays (ville) : Indicatif d'accès international Indicatif du pays Indicatif de la ville	Nom du service ou zone de service Site web et adresse e-mail	Indicatifs de zone, numéros locaux et numéros d'appel gratuit
Canada (North York, Ontario) Indicatif d'accès international : 011	État des commandes en ligne : www.dell.ca/ostatus AutoTech (Support technique automatisé) Service clientèle (petites entreprises et activités professionnelles à domicile) Service clientèle (moyennes et grandes entreprises, pouvoirs publics) Support technique (petites entreprises et activités professionnelles à domicile) Support technique (moyennes et grandes entreprises, pouvoirs publics) Support technique (imprimantes, projecteurs, téléviseurs, ordinateurs de poche, lecteurs audio numériques et périphériques sans fil) Ventes (Petites entreprises et activités professionnelles à domicile) Ventes (moyennes et grandes entreprises, pouvoirs publics) Ventes de pièces détachées et de services étendus	numéro vert : 1-800-247-9362 numéro vert : 1-800-847-4096 numéro vert : 1-800-326-9463 numéro vert : 1-800-847-4096 numéro vert : 1-800-387-5757 1-877-335-5767 numéro vert : 1-800-387-5752 numéro vert : 1-800-387-5755 1 866 440 3355
Chili (Santiago) Indicatif du pays : 56 Indicatif de la ville : 2	Ventes, service clientèle et support technique	numéro vert : 1230-020-4823
Chine (Xiamen) Indicatif du pays : 86 Indicatif de la ville : 592	Site Web de support technique : support.dell.com.cn E-mail du support technique : cn_support@dell.com E-mail du service clientèle : customer_cn@dell.com Support technique par télécopie Support technique (Dell™ Dimension™ et Inspiron™) Support technique (OptiPlex™, Latitude™ et Dell Precision™) Support technique (serveurs et stockage)	592 818 1350 numéro vert : 800 858 2969 numéro vert : 800 858 0950 numéro vert : 800 858 0960

Indicatif du pays (ville) : Indicatif d'accès international Indicatif du pays Indicatif de la ville	Nom du service ou zone de service Site web et adresse e-mail	Indicatifs de zone, numéros locaux et numéros d'appel gratuit
Chine (Xiamen) (suite)	Support technique (projecteurs, PDA, commutateurs, routeurs, etc.)	numéro vert : 800 858 2920
	Support technique (imprimantes)	numéro vert : 800 858 2311
	Service clientèle	numéro vert : 800 858 2060
	Service clientèle par télécopie	592 818 1308
	Grand public et PME/PMI	numéro vert : 800 858 2222
	Division des comptes privilégiés	numéro vert : 800 858 2557
	Comptes de grandes entreprises - GCP	numéro vert : 800 858 2055
	Comptes clés des grandes entreprises	numéro vert : 800 858 2628
	Comptes de grandes entreprises - Nord	numéro vert : 800 858 2999
	Comptes grandes entreprises - administrations et éducation Nord	numéro vert : 800 858 2955
	Comptes de grandes entreprises - Est	numéro vert : 800 858 2020
	Comptes grandes entreprises - administrations et éducation Est	numéro vert : 800 858 2669
	Comptes grandes entreprises - Queue Team	numéro vert : 800 858 2572
	Comptes de grandes entreprises - Sud	numéro vert : 800 858 2355
	Comptes grandes entreprises - Ouest	numéro vert : 800 858 2811
Comptes grandes entreprises - Pièces détachées	numéro vert : 800 858 2621	
Colombie	Support général	980-9-15-3978
Corée (Séoul) Indicatif d'accès international : 001 Indicatif du pays : 82 Indicatif de la ville : 2	Support technique	numéro vert : 080-200-3800
	Ventes	numéro vert : 080-200-3600
	Service clientèle (Penang, Malaisie)	604 633 4949
	Fax	2194-6202
	Standard	2194-6000
	Support technique (composants électroniques et accessoires)	numéro vert : 080-200-3801
Costa Rica	Support général	0800-012-0435

Indicatif du pays (ville) : Indicatif d'accès international Indicatif du pays Indicatif de la ville	Nom du service ou zone de service Site web et adresse e-mail	Indicatifs de zone, numéros locaux et numéros d'appel gratuit
Danemark (Copenhague) Indicatif d'accès international : 00 Indicatif du pays : 45	Site Web : support.euro.dell.com E-mail : support.euro.dell.com/dk/da/emaildell/ Support technique réservé aux ordinateurs portables XPS Support technique pour les autres systèmes Dell Service clientèle (relationnel) Service clientèle auprès du grand public et des PME/PMI Standard (relationnel) Fax du standard (Relations clientèle) Standard (grand public et PME/PMI) Fax du standard (grand public et PME/PMI)	7010 0074 7023 0182 7023 0184 3287 5505 3287 1200 3287 1201 3287 5000 3287 5001
Dominique	Support général	numéro vert : 1-866-278-6821
Equateur	Support général	numéro vert : 999-119
Espagne (Madrid) Indicatif d'accès international : 00 Indicatif du pays : 34 Indicatif de la ville : 91	Site Web : support.euro.dell.com E-mail : support.euro.dell.com/es/es/emaildell/ Grand public et PME/PMI Support technique Service clientèle Ventes Standard Fax Grandes entreprises Support technique Service clientèle Standard Fax	902 100 130 902 118 540 902 118 541 902 118 541 902 118 539 902 100 130 902 115 236 91 722 92 00 91 722 95 83

Indicatif du pays (ville) : Indicatif d'accès international Indicatif du pays Indicatif de la ville	Nom du service ou zone de service Site web et adresse e-mail	Indicatifs de zone, numéros locaux et numéros d'appel gratuit
États-Unis (Austin, Texas)	Service d'état des commandes automatisé	numéro vert : 1-800-433-9014
Indicatif d'accès international : 011	AutoTech (ordinateurs portables et de bureau)	numéro vert : 1-800-247-9362
Indicatif du pays : 1	Particulier (A domicile et au bureau)	
	Support technique	numéro vert : 1-800-624-9896
	Service clientèle	numéro vert : 1-800-624-9897
	Support technique Dellnet™	numéro vert : 1-877-Dellnet (1-877-335-5638)
	Clients du Programme d'achat employé	numéro vert : 1-800-695-8133
	Site Web des services financiers : www.dellfinancialservices.com	
	Services financiers (leasing/prêts)	numéro vert : 1-877-577-3355
	Services financiers (Comptes privilégiés Dell [DPA])	numéro vert : 1-800-283-2210
	Entreprises	
	Service clientèle et support technique	numéro vert : 1-800-822-8965
	Clients du Programme d'achat employé	numéro vert : 1-800-695-8133
	Support technique pour les imprimantes et les projecteurs	numéro vert : 1-877-459-7298
	Service public (milieux de l'administration, l'éducation et la santé)	
	Service clientèle et support technique	numéro vert : 1-800-456-3355
	Clients du Programme d'achat employé	numéro vert : 1-800-234-1490
	Ventes Dell	numéro vert : 1-800-289-3355 ou numéro vert : 1-800-879-3355
	Points de vente Dell (ordinateurs Dell recyclés)	numéro vert : 1-888-798-7561
	Ventes de logiciels et de périphériques	numéro vert : 1-800-671-3355
	Ventes de pièces détachées	numéro vert : 1-800-357-3355
	Service étendu et ventes sous garantie	numéro vert : 1-800-247-4618
	Fax	numéro vert : 1-800-727-8320
	Services Dell pour les sourds, les malentendants ou les personnes ayant des difficultés d'élocution	numéro vert : 1-877-DELLTTY (1-877-335-5889)

Indicatif du pays (ville) : Indicatif d'accès international Indicatif du pays Indicatif de la ville	Nom du service ou zone de service Site web et adresse e-mail	Indicatifs de zone, numéros locaux et numéros d'appel gratuit
Finlande (Helsinki)	Site Web : support.euro.dell.com	
Indicatif d'accès international : 990	E-mail : support.euro.dell.com/fi/fi/emaildell/	
Indicatif du pays : 358	Support technique	09 253 313 60
Indicatif de la ville : 9	Service clientèle	09 253 313 38
	Fax	09 253 313 99
	Standard	09 253 313 00
France (Paris, Montpellier)	Site Web : support.euro.dell.com	
Indicatif d'accès international : 00	E-mail : support.euro.dell.com/fr/fr/emaildell/	
Indicatif du pays : 33	Grand public et PME/PMI	
Indicatif de la ville : (1) (4)	Support technique réservé aux ordinateurs portables XPS	0825 387 129
	Support technique pour les autres systèmes Dell	0825 387 270
	Service clientèle	0825 823 833
	Standard	0825 004 700
	Standard (appels extérieurs à la France)	04 99 75 40 00
	Ventes	0825 004 700
	Fax	0825 004 701
	Télécopieur (appels extérieurs à la France)	04 99 75 40 01
	Grandes entreprises	
	Support technique	0825 004 719
	Service clientèle	0825 338 339
	Standard	01 55 94 71 00
	Ventes	01 55 94 71 00
	Fax	01 55 94 71 01

Indicatif du pays (ville) : Indicatif d'accès international Indicatif du pays Indicatif de la ville	Nom du service ou zone de service Site web et adresse e-mail	Indicatifs de zone, numéros locaux et numéros d'appel gratuit
Grèce Indicatif d'accès international : 00 Indicatif du pays : 30	Site Web : support.euro.dell.com	
	E-mail : support.euro.dell.com/gr/en/emaildell/	
	Support technique	00800-44 14 95 18
	Support technique Gold	00800-44 14 00 83
	Standard	2108129810
	Standard – Service Gold	2108129811
	Ventes	2108129800
	Fax	2108129812
	Support général	numéro vert : 1-866-540-3355
Grenade	Support général	numéro vert : 1-866-540-3355
Guatemala	Support général	1-800-999-0136
Guyane	Support général	numéro vert : 1-877-270-4609
Hong Kong Indicatif d'accès international : 001 Indicatif du pays : 852	Site Web : support.ap.dell.com	
	E-mail du support technique : apsupport@dell.com	
	Support technique (Dimension et Inspiron)	2969 3188
	Support technique (OptiPlex, Latitude et Dell Precision)	2969 3191
	Support technique (PowerApp™, PowerEdge™, PowerConnect™ et PowerVault™)	2969 3196
	Service clientèle	3416 0910
	Comptes grandes entreprises	3416 0907
	Programmes comptes internationaux	3416 0908
	Division moyennes entreprises	3416 0912
	Division petites entreprises et activités professionnelles à domicile	2969 3105
Îles Caïmans	Support général	1-800-805-7541
Îles Turks et Caicos	Support général	numéro vert : 1-866-540-3355
Îles vierges britanniques	Support général	numéro vert : 1-866-278-6820
Îles vierges (États-Unis)	Support général	1-877-673-3355
Inde	Support technique	1600 33 8045
	Ventes (comptes grandes entreprises)	1600 33 8044
	Ventes (grand public et PME/PMI)	1600 33 8046

Indicatif du pays (ville) : Indicatif d'accès international Indicatif du pays Indicatif de la ville	Nom du service ou zone de service Site web et adresse e-mail	Indicatifs de zone, numéros locaux et numéros d'appel gratuit
Irlande (Cherrywood) Indicatif d'accès international : 16 Indicatif du pays : 353 Indicatif de la ville : 1	Site Web : support.euro.dell.com	
	E-mail : dell_direct_support@dell.com	
	Support technique réservé aux ordinateurs portables XPS	1850 200 722
	Support technique pour les autres systèmes Dell	1850 543 543
	Support technique du Royaume-Uni (au RU uniquement)	0870 908 0800
	Service clientèle auprès des particuliers	01 204 4014
	Service clientèle auprès des PME/PMI	01 204 4014
	Service clientèle au Royaume-Uni (au RU uniquement)	0870 906 0010
	Service clientèle auprès des grandes entreprises	1850 200 982
	Service clientèle entreprises (depuis le Royaume-Uni uniquement)	0870 907 4499
	Ventes en Irlande	01 204 4444
Ventes au Royaume-Uni (au RU uniquement)	0870 907 4000	
Ventes/Télécopieur	01 204 0103	
Standard	01 204 4444	
Italie (Milan) Indicatif d'accès international : 00 Indicatif du pays : 39 Indicatif de la ville : 02	Site Web : support.euro.dell.com	
	E-mail : support.euro.dell.com/it/it/emaildell/	
	Grand public et PME/PMI	
	Support technique	02 577 826 90
	Service clientèle	02 696 821 14
	Fax	02 696 821 13
	Standard	02 696 821 12
	Grandes entreprises	
	Support technique	02 577 826 90
	Service clientèle	02 577 825 55
	Fax	02 575 035 30
Standard	02 577 821	
Jamaïque	Support technique général (appel à partir de la Jamaïque uniquement)	1-800-682-3639

Indicatif du pays (ville) : Indicatif d'accès international Indicatif du pays Indicatif de la ville	Nom du service ou zone de service Site web et adresse e-mail	Indicatifs de zone, numéros locaux et numéros d'appel gratuit
Japon (Kawasaki)	Site Web : support.jp.dell.com	
Indicatif d'accès international : 001	Support technique (serveurs)	numéro vert : 0120-198-498
Indicatif du pays : 81	Support technique à l'extérieur du Japon (serveurs)	81-44-556-4162
Indicatif de la ville : 44	Support technique (Dimension et Inspiron)	numéro vert : 0120-198-226
	Support technique à l'extérieur du Japon (Dimension™ et Inspiron™)	81-44-520-1435
	Support technique (Dell Precision, OptiPlex et Latitude)	numéro vert : 0120-198-433
	Support technique à l'extérieur du Japon (Dell Precision™, OptiPlex™ et Latitude™)	81-44-556-3894
	Support technique (PDA, projecteurs, imprimantes, routeurs)	numéro vert : 0120-981-690
	Support technique (PDA, projecteurs, imprimantes, routeurs)	81-44-556-3468
	Service Faxbox	044-556-3490
	Service de commande automatisé 24 heures sur 24	044-556-3801
	Service clientèle	044-556-4240
	Division Ventes aux entreprises (jusqu'à 400 salariés)	044-556-1465
	Division Ventes aux comptes privilégiés (plus de 400 employés)	044-556-3433
	Ventes aux Comptes grandes entreprises (plus de 3 500 salariés)	044-556-3430
	Ventes secteur public (agences gouvernementales, établissements d'enseignement et institutions médicales)	044-556-1469
	Global Segment Japon	044-556-3469
	Particulier	044-556-1760
	Standard	044-556-4300
La Barbade	Support général	1-800-534-3066

Indicatif du pays (ville) : Indicatif d'accès international Indicatif du pays Indicatif de la ville	Nom du service ou zone de service Site web et adresse e-mail	Indicatifs de zone, numéros locaux et numéros d'appel gratuit
Luxembourg Indicatif d'accès international : 00 Indicatif du pays : 352	Site Web : support.euro.dell.com E-mail : tech_be@dell.com Support technique (Bruxelles, Belgique) Ventes au grand public et aux PME/PMI (Bruxelles, Belgique) Ventes aux grandes entreprises (Bruxelles, Belgique) Service clientèle (Bruxelles, Belgique) Fax (Bruxelles, Belgique) Standard (Bruxelles, Belgique)	3420808075 numéro vert : 080016884 02 481 91 00 02 481 91 19 02 481 92 99 02 481 91 00
Macao Indicatif du pays : 853	Support technique Service client (Xiamen, Chine) Ventes aux particuliers (Xiamen, China)	numéro vert : 0800 105 34 160 910 29 693 115
Malaisie (Penang) Indicatif d'accès international : 00 Indicatif du pays : 60 Indicatif de la ville : 4	Site Web : support.ap.dell.com Support technique (Dell Precision, OptiPlex et Latitude) Support technique (Dimension, Inspiron et électronique et accessoires) Support technique (PowerApp, PowerEdge, PowerConnect et PowerVault) Service clientèle (Penang, Malaisie) Ventes transactionnelles Ventes aux grandes entreprises	numéro vert : 1 800 88 0193 numéro vert : 1 800 88 1306 numéro vert : 1800 88 1386 04 633 4949 numéro vert : 1 800 888 202 numéro vert : 1 800 888 213
Mexique Indicatif d'accès international : 00 Indicatif du pays : 52	Support technique clientèle Ventes Service clientèle amplifier	001-877-384-8979 ou 001-877-269-3383 50-81-8800 ou 01-800-888-3355 001-877-384-8979 ou 001-877-269-3383 50-81-8800 ou 01-800-888-3355
Montserrat	Support général	numéro vert : 1-866-278-6822
Nicaragua	Support général	001-800-220-1006

Indicatif du pays (ville) : Indicatif d'accès international Indicatif du pays Indicatif de la ville	Nom du service ou zone de service Site web et adresse e-mail	Indicatifs de zone, numéros locaux et numéros d'appel gratuit
Norvège (Lysaker)	Site Web : support.euro.dell.com	
Indicatif d'accès international : 00	E-mail : support.euro.dell.com/no/no/emaildell/	
Indicatif du pays : 47	Support technique	671 16882
	Suivi clientèle	671 17575
	Service clientèle auprès du grand public et des PME/PMI	23162298
	Standard	671 16800
	Standard par fax	671 16865
Nouvelle-Zélande	E-mail (Nouvelle Zélande) : nz_tech_support@dell.com	
Indicatif d'accès international : 00	E-mail (Australie) au_tech_support@dell.com	
Indicatif du pays : 64	Support technique (ordinateurs portables et de bureau)	numéro vert : 0800 446 255
	Support technique (serveurs et stations de travail)	numéro vert : 0800 443 563
	Grand public et PME/PMI	0800 446 255
	Gouvernement et Entreprise	0800 444 617
	Ventes	0800 441 567
	Fax	0800 441 566
Pays-Bas (Amsterdam)	Site Web : support.euro.dell.com	
Indicatif d'accès international : 00	Support technique réservé aux ordinateurs portables XPS	020 674 45 94
Indicatif du pays : 31	Support technique pour les autres systèmes Dell	020 674 45 00
Indicatif de la ville : 20	Support technique par fax	020 674 47 66
	Service clientèle auprès du grand public et des PME/PMI	020 674 42 00
	Suivi clientèle	020 674 43 25
	Ventes au grand public et aux PME/PMI	020 674 55 00
	Ventes relationnelles	020 674 50 00
	Ventes par fax au grand public et aux PME/PMI	020 674 47 75
	Ventes relationnelles par fax	020 674 47 50
	Standard	020 674 50 00
	Standard par fax	020 674 47 50

Indicatif du pays (ville) : Indicatif d'accès international Indicatif du pays Indicatif de la ville	Nom du service ou zone de service Site web et adresse e-mail	Indicatifs de zone, numéros locaux et numéros d'appel gratuit
Pays du Pacifique et du Sud-Est de l'Asie	Support technique clientèle, service clientèle et ventes (Penang, Malaisie)	604 633 4810
Panama	Support général	001-800-507-0962
Pérou	Support général	0800-50-669
Pologne (Varsovie) Indicatif d'accès international : 011 Indicatif du pays : 48 Indicatif de la ville : 22	Site Web : support.euro.dell.com E-mail : pl_support_tech@dell.com Téléphone du service clientèle Service clientèle Ventes Télécopie du service clientèle Télécopie de la réception Standard Fax	57 95 700 57 95 999 57 95 999 57 95 806 57 95 998 57 95 999 21 424 01 12
Porto Rico	Support général	1-800-805-7545
Portugal Indicatif d'accès international : 00 Indicatif du pays : 351	Site Web : support.euro.dell.com E-mail : support.euro.dell.com/pt/en/emailldell/ Support technique Service clientèle Ventes	707200149 800 300 413 800 300 410 ou 800 300 411 ou 800 300 412 ou 21 422 07 10
République Dominicaine	Support général	1-800-148-0530
République Tchèque (Prague) Indicatif d'accès international : 00 Indicatif du pays : 420	Site Web : support.euro.dell.com E-mail : czech_dell@dell.com Support technique Service clientèle Fax Support technique par fax Standard	22537 2727 22537 2707 22537 2714 22537 2728 22537 2711

Indicatif du pays (ville) : Indicatif d'accès international Indicatif du pays Indicatif de la ville	Nom du service ou zone de service Site web et adresse e-mail	Indicatifs de zone, numéros locaux et numéros d'appel gratuit
Royaume-Uni (Bracknell) Indicatif d'accès international : 00 Indicatif du pays : 44 Indicatif de la ville : 1344	Site Web : support.euro.dell.com Site Web du service clientèle : support.euro.dell.com/uk/en/ECare/Form/Home.asp E-mail : dell_direct_support@dell.com	
	Support technique (grandes entreprises/comptes privilégiés/PAD [+ de 1000 employés])	0870 908 0500
	Support technique (direct et général)	0870 908 0800
	Service clientèle des comptes globaux	01344 373 186
	Service clientèle auprès du grand public et des PME/PMI	0870 906 0010
	Service clientèle auprès des grandes entreprises	01344 373 185
	Service clientèle des comptes privilégiés (de 500 à 5 000 employés)	0870 906 0010
	Service clientèle des comptes gouvernementaux centralisés	01344 373 193
	Service clientèle pour le gouvernement local et le secteur de l'enseignement	01344 373 199
	Service clientèle pour le secteur médical	01344 373 194
	Ventes au grand public et aux PME/PMI	0870 907 4000
	Ventes aux entreprises et au secteur public	01344 860 456
	Télécopieur petites entreprises et activités professionnelles à domicile	0870 907 4006
Saint-Kitts-et-Nevis	Support général	numéro vert : 1-877-441-4731
Sainte Lucie	Support général	1-800-882-1521
Saint-Vincent-et-les-Grenadines	Support général	numéro vert : 1-877-270-4609
Salvador	Support général	01-899-753-0777

Indicatif du pays (ville) : Indicatif d'accès international Indicatif du pays Indicatif de la ville	Nom du service ou zone de service Site web et adresse e-mail	Indicatifs de zone, numéros locaux et numéros d'appel gratuit
Singapour (Singapour)	Site Web : support.ap.dell.com	
Indicatif d'accès international : 005	Support technique (Dimension, Inspiron, problèmes électroniques et accessoires)	numéro vert : 1800 394 7430
Indicatif du pays : 65	Support technique (OptiPlex, Latitude et Dell Precision)	numéro vert : 1800 394 7488
	Support technique (PowerApp, PowerEdge, PowerConnect et PowerVault)	numéro vert : 1800 394 7478
	Service clientèle (Penang, Malaisie)	604 633 4949
	Ventes aux particuliers	numéro vert : 1 800 394 7412
	Ventes aux grandes entreprises	numéro vert : 1 800 394 7419
Slovaquie (Prague)	Site Web : support.euro.dell.com	
Indicatif d'accès international : 00	E-mail : czech_dell@dell.com	
Indicatif du pays : 421	Support technique	02 5441 5727
	Service clientèle	420 22537 2707
	Fax	02 5441 8328
	Support technique par fax	02 5441 8328
	Standard (ventes)	02 5441 7585
Suède (Upplands Vasby)	Site Web : support.euro.dell.com	
Indicatif d'accès international : 00	E-mail : support.euro.dell.com/se/sv/emaildell/	
Indicatif du pays : 46	Support technique	08 590 05 199
Indicatif de la ville : 8	Suivi clientèle	08 590 05 642
	Service clientèle auprès du grand public et des PME/PMI	08 587 70 527
	Support du programme d'achats pour employés (EPP, Employee Purchase Program)	20 140 14 44
	Support technique par fax	08 590 05 594
	Ventes	08 590 05 185

Indicatif du pays (ville) : Indicatif d'accès international Indicatif du pays Indicatif de la ville	Nom du service ou zone de service Site web et adresse e-mail	Indicatifs de zone, numéros locaux et numéros d'appel gratuit
Suisse (Genève) Indicatif d'accès international : 00 Indicatif du pays : 41 Indicatif de la ville : 22	Site Web : support.euro.dell.com E-mail : Tech_support_central_Europe@dell.com E-mail pour les clients francophones (petites entreprises et activités professionnelles à domicile et entreprises) : support.euro.dell.com/ch/fr/emaildell/	Support technique (grand public et PME/PMI) 0844 811 411 Support technique (grandes entreprises) 0844 822 844 Service clientèle (grand public et PME/PMI) 0848 802 202 Service clientèle (grandes entreprises) 0848 821 721 Fax 022 799 01 90 Standard 022 799 01 01
Taiïwan Indicatif d'accès international : 002 Indicatif du pays : 886	Site Web : support.ap.dell.com E-mail : ap_support@dell.com Support technique (OptiPlex, Latitude, Inspiron, Dimension, composants électroniques et accessoires) Support technique (PowerApp, PowerEdge, PowerConnect et PowerVault) Ventes aux particuliers Ventes aux grandes entreprises	numéro vert : 00801 86 1011 numéro vert : 00801 60 1256 numéro vert : 00801 65 1228 numéro vert : 00801 651 227
Thaïlande Indicatif d'accès international : 001 Indicatif du pays : 66	Site Web : support.ap.dell.com Support technique (OptiPlex, Latitude et Dell Precision) Support technique (PowerApp, PowerEdge, PowerConnect et PowerVault) Service clientèle (Penang, Malaisie) Ventes aux grandes entreprises Ventes aux particuliers	numéro vert : 1800 0060 07 numéro vert : 1800 0600 09 604 633 4949 numéro vert : 1800 006 009 numéro vert : 1800 006 006
Trinité-et-Tobago	Support général	1-800-805-8035
Uruguay	Support général	numéro vert : 000-413-598-2521
Vénézuéla	Support général	8001-3605

Index

A

Alimentation

- bouton, 66
- connecteurs, 67
- économie d'énergie, 23
- gestion, 23
- mise en veille
 - prolongée, 23, 25
- mode attente, 23
- options, 24
- options, paramètres avancés, 25
- problèmes, 43

Assistance

- contacter Dell, 120

Assistants

- Assistant Compatibilité des programmes, 40
- Assistant Configuration du réseau, 22
- Assistant de transfert de fichiers et de paramètres, 31

B

- BIOS, 107

C

Cache du panneau des lecteurs

- remplacement, 81
- retrait, 81

Capot

- remplacement, 102
- retrait, 68

Carte mère Voir *carte système*

Carte système, 71

Cartes

- logements, 68, 75
- PCI, 75
- PCI Express, 75
- PCI Express, logements, 68
- PCI, installation, 76
- PCI, logements, 68
- PCI, retrait, 79
- types pris en charge, 75

CD, 18

- lecture, 16

CD ResourceCD

- Diagnostics Dell, 54

Centre d'aide et de support, 11

Clavier

- problèmes, 38

Configuration du système

- accès, 107
- description, 107
- écrans, 108
- options, 109

Connecteurs

- alimentation, 67
- audio, 67
- carte réseau, 68
- central/caissons d'extrêmes graves, 67

Connecteurs (*suite*)

- ligne d'entrée, 67
- ligne de sortie, 67
- microphone, 67
- prise casque, 66
- son, 67
- surround, 67
- USB, 66-67
- VGA, 68
- vidéo, 68

Consignes de sécurité, 9

Contrat de licence

- utilisateur final, 9

Copie de CD

- astuces, 20
- informations générales, 18
- instructions, 18

Copie de DVD

- astuces, 20
- informations générales, 18
- instructions, 18

D

Dell

- contacter, 120
- site de support, 10
- support technique, 118

Dépannage

- Centre d'aide et de support, 11
- conseils, 33
- dépanneur matériel, 58
- diagnostics Dell, 54

Dépannage (*suite*)
restauration à l'état
précédent, 58
voyants de diagnostic, 51

Diagnostics
voyants, 66

Disque dur
installation, 87
installation d'un second
disque, 89
problèmes, 35
retrait, 86
voyant d'activité, 66

Documentation
contrat de licence
utilisateur final, 9
en ligne, 10
ergonomie, 9
garantie, 9
Guide d'informations
sur le produit, 9
réglementation, 9
sécurité, 9

DVD, 18
lecture, 16

E

E-mail
problèmes, 35

Ergonomie, 9

Étiquettes
Microsoft Windows, 10
numéro de service, 10, 66

F

Fichiers d'aide
Centre d'aide et de support
de Windows, 11

Fonctions audio Voir *son*

G

Guide d'informations
sur le produit, 9

H

Haut-parleur
problèmes, 47
volume, 47

Hyper-Threading, 31

I

Imprimante
configuration, 13
connexion, 13
cordon, 13
problèmes, 45
USB, 13

Informations sur
la garantie, 9
la réglementation, 9

Initialisation
à partir d'un périphérique
USB, 114

Installation de composants
avant de commencer, 63
mise hors tension de
l'ordinateur, 63

Installation de composants
(*suite*)

Internet
connexion, à propos, 14
connexion, configuration, 15
connexion, options, 14
problèmes, 35

L

Lecteur de carte
installation, 93, 95
problèmes, 38
retrait, 93
utilisation, 20

Lecteur de CD-RW
problèmes, 35

Lecteur FlexBay
lecteur de carte, 66

Lecteurs, 83
CD/DVD, installation, 99
CD/DVD, problèmes, 34
CD/DVD, retrait, 97
CD/DVD, voyant
d'activité, 66
CD/DVD, bouton
d'éjection, 66
de disquette, installation, 91
de disquette, retrait, 90
disque dur, 86
installation d'un disque dur, 87
problèmes, 34
retrait d'un disque dur, 86
SATA, 86
second disque dur, 89
Lecture de CD et de DVD, 16

Logiciels
 Hyper-Threading, 31
 problèmes, 39-40
Loquet de verrouillage
 capot, 66

M

Matériel
 diagnostics Dell, 54
Mémoire
 consignes d'installation, 72
 DDR2, présentation, 72
 installation, 73
 problèmes, 41
 retrait, 74
Messages d'erreur, 37
 dépannage, 37
 voyants de diagnostic, 51
Microphone
 connecteurs, 67
Mise en veille prolongée, 23, 25
Mode attente, 23
Modem
 problèmes, 35
Moniteur
 difficilement lisible, 49
 vide, 48
Mot de passe
 cavalier, 115
 effacement, 115

N

Numéro de service, 10, 66

O

Ordinateur
 blocages, 39-40
 composants internes, 70
 ne répond plus, 39
 restauration à l'état
 précédent, 58
 vue interne, 70

Orifices de ventilation, 66
 panneau avant, 66

P

Panneau des lecteurs, 66, 80
 remplacement, 82
 retrait, 80
Paramètres
 configuration du système, 107
Paramètres CMOS
 effacement, 116
Pile
 problèmes, 33
 remplacement, 101
Pilotes
 description, 56
 identification, 56
Prise casque
 connecteurs, 66
Problèmes
 alimentation, 43
 aucune réponse
 d'un programme, 39
 aucune réponse de
 l'ordinateur, 39
 blocage d'un programme, 40
 blocage de l'ordinateur, 39-40

Problèmes (suite)

 clavier, 38
 codes du voyant
 d'alimentation, 43
 compatibilité des
 programmes, 40
 conseils de dépannage, 33
 diagnostics Dell, 54
 disque dur, 35
 écran bleu, 40
 écran difficilement lisible, 49
 écran vide, 48
 e-mail, 35
 généralités, 39
 imprimante, 45
 Internet, 35
 lecteur de carte, 38
 lecteur de CD, 34
 lecteur de CD-RW, 35
 lecteur de DVD, 34
 lecteurs, 34
 logiciels, 39-40
 mémoire, 41
 messages d'erreur, 37
 modem, 35
 moniteur illisible, 49
 moniteur vide, 48
 pile, 33
 réglage du volume, 47
 règle de support
 technique, 118
 réseau, 43
 restauration à l'état
 précédent, 58
 scanner, 46
 son et haut-parleurs, 47
 souris, 42
 voyants de diagnostic, 51

Propriétés de la gestion
d'alimentation, 24

R

Réinstallation
Windows XP, 58

Réseau

Assistant Configuration
du réseau, 22
configuration, 22
connecteurs, 68
problèmes, 43

Restauration du système, 58

S

SATA, 86

Scanner
problèmes, 46

Sélectionnez, 34

Séquence d'amorçage
description, 113
modification, 114
paramètres, 113

Site Web

support, 10
support Dell Premier, 9

Son

problèmes, 47
volume, 47

Souris

problèmes, 42

Spécifications

alimentation, 105
audio, 104
boutons et voyants, 105
bus d'extension, 104
caractéristiques
physiques, 106
connecteurs, 104
environnement, 106
informations concernant
votre ordinateur, 103
lecteurs, 104
mémoire, 103
processeur, 103
techniques, 103
vidéo, 104

Support technique
règle, 118

Système d'exploitation
réinstallation de
Windows XP, 58

T

Transfert d'informations vers
un nouvel ordinateur, 31

U

USB

connecteurs, 66-67
initialisation à partir
de périphériques, 114

V

Vérification du disque, 35

VGA

connecteurs, 68

Vidéo

connecteurs, 68

Volume

réglage, 47

Voyant d'alimentation
états, 43

Voyants

activité du disque dur, 66
diagnostic, 51, 66
frontaux, 51

W

Windows XP

Assistant Compatibilité
des programmes, 40

Assistant Configuration
du réseau, 22

Assistant de transfert
de fichiers et de
paramètres, 31

Centre d'aide et de support, 11
dépanneur matériel, 58

Hyper-Threading, 31
réinstallation, 58

restauration des pilotes
de périphériques, 57

restauration du système, 58
scanner, 46